

- DE Montageanleitung**
- EN Installation Instructions**
- FR Notice de montage**
- NL Montagevoorschriften**
- IT Istruzioni di installazione**
- ES Instrucciones de montaje**
- PT Instruções de montagem**
- SV Monteringsanvisning**
- NO Monteringsanvisning**
- FI Asennusohje**
- DA Montagevejledning**
- GR Οδηγίες εγκατάστασης**

de Seite 3-7
en page 8-12
fr page 13-17
nl pagina 18-22
it pagina 23-27
es página 28-32

pt página 33-37
sv sida 38-42
no side 43-47
fi sivu 48-52
da side 53-57
gr Σελίδα 58-62

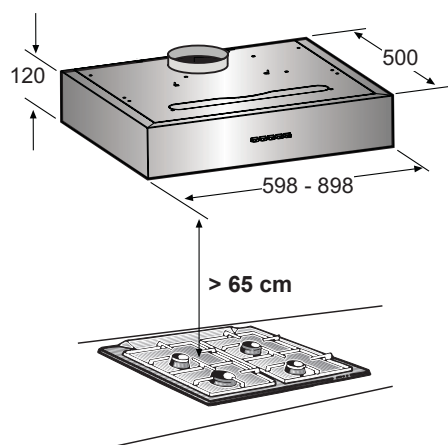
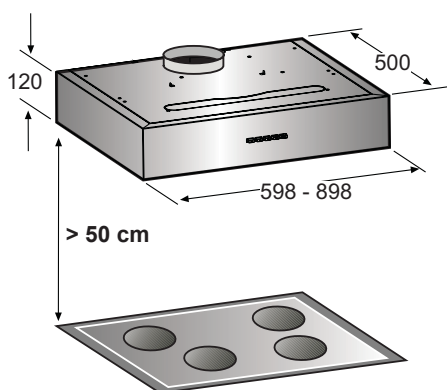

Elektrische Kochfelder
Electric cookers
Cuisinières électriques
Elektrisch fornuis
Cucine elettriche
Cocinas electricas
Fogões eléctricos
Elektrisk spis
Elektriske komfyrer
Sähköliesien osalta
Elektriske kogeplader
Ηλεκτρικές κουζίνες

Gas- oder kombinierte Herde
Gas or mixed cookers
Cuisinières à gaz ou mixtes
Gas- of gemengd fornuis
Cucine a gas o miste
Cocinas a gas o mixtas
Fogões a gás ou mistos
Gasspis eller kombinerad gashäll
Gasskomfyrer og blandede komfyrer
Kaasu- ja sekaliesien osalta
Gasblus og elektriske kogeplader
Κουζίνες υγραερίου ή μεικτές

Montageanleitung:

Wichtige Hinweise



Altgeräte sind kein wertloser Abfall. Durch umweltgerechte Entsorgung können wertvolle Rohstoffe wiedergewonnen werden.

Bevor Sie das Altgerät entsorgen, machen Sie es unbrauchbar.

In Übereinstimmung mit den Anforderungen der Europäischen Richtlinie 2002/96/EG über Elektro- und Elektronik-Altgeräte (WEEE) ist vorliegendes Gerät mit einer Markierung versehen.

Sie leisten einen positiven Beitrag für den Schutz der Umwelt und die Gesundheit des Menschen, wenn Sie dieses Gerät einer gesonderten Abfallsammlung zuführen. Im unsortierten Siedlungsmüll könnte ein solches Gerät durch unsachgemäße Entsorgung negative Konsequenzen nach sich ziehen.

Auf dem Produkt oder der beiliegenden Produktdokumentation ist folgendes Symbol



einer durchgestrichenen Abfalltonne abgebildet. Es weist darauf hin, dass eine Entsorgung im normalen Haushaltsabfall nicht zulässig ist. Entsorgen Sie dieses Produkt im Recyclinghof mit einer getrennten Sammlung für Elektro- und Elektronikgeräte.

Die Entsorgung muss gemäß den örtlichen Bestimmungen zur Abfallbeseitigung erfolgen.

Bitte wenden Sie sich an die zuständigen Behörden Ihrer Gemeindeverwaltung, an den lokalen Recyclinghof für Haushaltsmüll oder an den Händler, bei dem Sie dieses Gerät erworben haben, um weitere Informationen über Behandlung, Verwertung und Wiederverwendung dieses Produkts zu erhalten.



Ihr neues Gerät wurde auf dem Weg zu Ihnen durch die Verpackung geschützt. Alle eingesetzten Materialien sind umweltverträglich und wieder verwertbar. Bitte helfen Sie mit und entsorgen Sie die Verpackung umweltgerecht.

Über aktuelle Entsorgungswege informieren Sie sich bitte bei Ihrem Fachhändler oder bei Ihrer Gemeindeverwaltung.



Die Dunstabzugshaube ist für Abluft und Umluftbetrieb verwendbar.



Die Dunstabzugshaube immer über der Mitte der Kochstellen anbringen.



Der Abstand zwischen der Abstellfläche auf dem Kochfeld und der Unterseite der Dunstabzugshaube darf **50cm** im Fall von elektrischen Kochfeldern und **65cm** im Fall von Gas- oder kombinierten Herden nicht unterschreiten.



Wenn die Installationsanweisungen des Gaskochgeräts einen größeren Abstand vorgeben, ist dieser zu berücksichtigen.

Vor der Montage

Abluftbetrieb

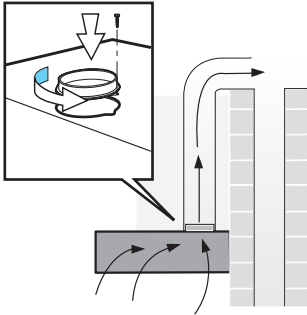

Die Abluft wird über einen Lüftungsschacht nach oben, oder direkt durch die Außenwand ins Freie geleitet.

Bei Abluftbetrieb sollte in der Mauerkasten eine Rückstauklappe eingebaut werden.

Ist dem Gerät keine Rückstauklappe beigelegt, kann sie über den Fachhandel bezogen werden.

Wird die Abluft durch die Außenwand geleitet, sollte ein Teleskop-Mauerkasten verwendet werden.

Optimale Leistung der Dunstabzugshaube:

- Kurzes, glattes Abluftrrohr.
- Möglichst wenig Rohrbögen.
- Möglichst große Rohrdurchmesser und große Rohrbögen.
- Der Einsatz von langen, rauen Abluftröhren, vielen Rohrbögen oder kleineren Rohrdurchmessern führt zu einer Abweichung von der optimalen Luftleistung und gleichzeitig zu einer Geräuscherhöhung.**
- Rundrohre:**
Wir empfehlen
Innendurchmesser **125 mm**.
- Flachkanäle** müssen einen **gleichwertigen Innenquerschnitt** wie Rundrohre haben.
Sie sollten keine scharfen

Umlenkungen haben.

Ø 125 mm ca. 113 cm²

- Bei abweichenden Rohrdurchmessern:**
Dichtstreifen einsetzen.
- Bei Abluftbetrieb** für ausreichend Zuluft sorgen.

Anschluss Abluftrrohr Ø 125 mm:

- Abluftrrohr direkt am Luftstutzen befestigen.

Umluftbetrieb

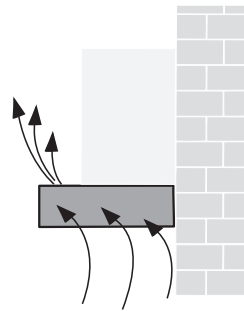

- Mit Aktivkohlefilter, wenn keine Möglichkeit für Abluftbetrieb vorhanden ist.

⚠ Das komplette Montage-Set können Sie **beim Fachhandel** erwerben.

Die entsprechenden Zubehör-Nummern finden Sie am Ende dieser Gebrauchsanleitung.

Elektrischer Anschluss

Die Netzspannung muss der Spannung entsprechen, die auf dem Betriebsdatenschild im Innern der Haube angegeben ist. Sofern die Haube einen Netzstecker hat, ist dieser an zugänglicher Stelle an eine den geltenden Vorschriften entsprechende Steckdose anzuschließen. Bei einer Haube ohne Stecker (direkter Netzanschluss) oder falls der Stecker nicht zugänglich ist, ist ein normgerechter zweipoliger Schalter anzubringen, der unter Umständen der Überspannung Kategorie III entsprechend den Installationsregeln ein vollständiges Trennen vom Netz garantiert.

Hinweis: Bevor man den Stromkreis der Dunstabzugshaube an die Netzversorgung verbindet und den richtigen Betrieb zu überprüfen, bitte immer kontrollieren dass die Netzversorgung immer richtig montiert worden wird.

Hinweis! Zur Vermeidung von Gefahren darf die Auswechslung des Stromkabels nur vom autorisierten Kundendienst vorgenommen werden.

Die Dunstabzugshaube darf nur an eine vorschriftsmäßig installierte Schutzkontaktsteckdose angeschlossen werden.

Die Schutzkontaktsteckdose möglichst direkt hinter der Kaminverblendung anbringen.

- Die Schutzkontaktsteckdose sollte über einen eigenen Stromkreis angeschlossen sein.
- Ist die Schutzkontaktsteckdose nach der Montage der Dunstabzugshaube nicht mehr zugänglich, muss eine Trennvorrichtung wie beim Festanschluss vorhanden sein.

Bei erforderlichem Festanschluss:

Die Dunstabzugshaube darf in jedem Fall nur durch einen beim zuständigen Elektrizitäts-Versorgungsunternehmen eingetragenen Elektro-Installateur angeschlossen werden.

Installationsseitig ist eine Trennvorrichtung vorzusehen.

Als Trennvorrichtung gelten Schalter mit einer Kontaktöffnung von mehr als 3 mm und allpoliger Abschaltung. Dazu gehören LS-Schalter und Schütze.

Wenn die Anschlussleitung dieses Gerätes beschädigt wird, muss sie durch den Hersteller oder seinen Kundendienst oder eine ähnlich qualifizierte Person ersetzt werden, um Gefährdung zu vermeiden.

Elektrische Daten:

Sie sind auf dem Typenschild nach Abnahme der Filterrahmen – im Innenraum des Gerätes – zu finden.

Bei Reparaturen die Dunstabzugshaube generell stromlos machen.

Länge der Anschlussleitung: 1,30 m.

Diese Dunstabzugshaube entspricht den EG-Funkentstörbestimmungen.

Einbauen

⚠ Achtung! Das Gerät nicht an das Stromnetz anschließen, solange die Installation noch nicht abgeschlossen ist.

Befestigung am Oberschrank

Mit 4 Schrauben.

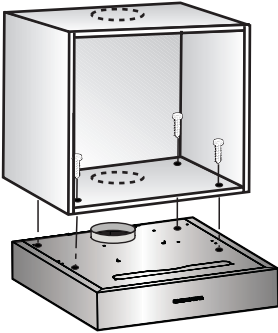

1. Maße für die Befestigungslöcher aus den Bildern entnehmen oder Schablone an den Boden des Oberschranks anlegen.
2. Befestigungslöcher anreißen und mit Stichel vorstechen.
Bei Abluftbetrieb nach oben, die Abluftöffnung anreißen und aussägen.

In der Umluftbetrieb-Version ist der mitgelieferte Abluftstutzen an die Abzugsöffnung anzuschließen.

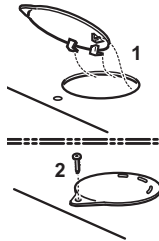

- Lage der Anschlussleitung berücksichtigen, ggf. den Schrank aussägen.
3. Filtergitter abnehmen (siehe Gebrauchsanleitung).
 4. Dunstabzugshaube an den Schrankboden festschrauben.

Befestigung an einer Wand

Mit 4 Schrauben.

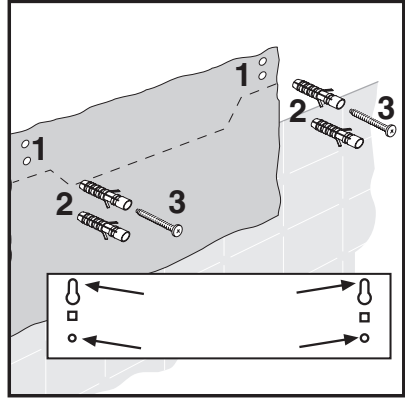

1. Befestigungslöcher anzeichnen.
Die Abmessungen können der Bohrschablone entnommen werden.
 2. Löcher mit einem Durchmesser von 8 mm bohren und die Dübel in die Wand stecken.
 3. Die oberen Schrauben (links und rechts) so weit anziehen, bis ein Abstand von 7 mm zwischen dem Schraubenkopf und der Wand erreicht ist.
- Fettfilter abnehmen (siehe Gebrauchsanleitung).

In der Umluftbetrieb-Version ist der mitgelieferte Abluftstutzen an die Abzugsöffnung anzuschließen.

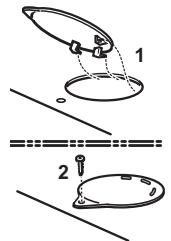

Einbauen

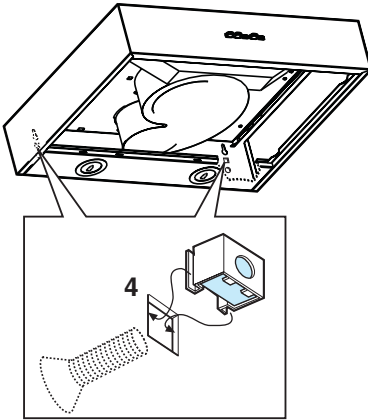

4. Die Schraubenmuttern in die rechteckigen Öffnungen der Abzugshaube klemmen und die mitgelieferten metrischen Befestigungsschrauben von außen bis zum Endanschlag einschrauben.

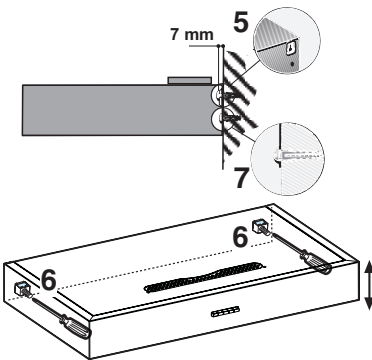

5. Die Abzugshaube an den oberen Schrauben einhängen.
6. Die Abzugshaube ausrichten.
7. Die Schrauben in die unteren Löcher stecken und festschrauben.
- Die Fettfilter wieder anbringen (siehe Gebrauchsanleitung)

Fertigmontage

Einstellen der Betriebsart:

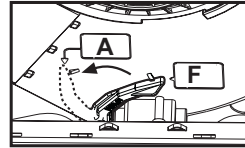

- Abluftbetrieb:** Stellung A

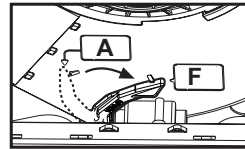

- Umluftbetrieb:** Stellung F

- Filtergitter einsetzen.
 Elektrische Verbindung herstellen.

Installation Instructions:

Important information

 Old appliances are not worthless rubbish.

Valuable raw materials can be reclaimed by recycling old appliances.

Before disposing of your old appliance, render it unusable.

This appliance is marked according to the European directive 2002/96/EC on Waste Electrical and Electronic Equipment (WEEE). By ensuring this product is disposed of correctly, you will help prevent potential negative consequences for the environment and human health, which could otherwise be caused by inappropriate waste handling of this product.

The symbol  on the product, or on the

documents accompanying the product, indicates that this appliance may not be treated as household waste. Instead it should be taken to the appropriate collection point for the recycling of electrical and electronic equipment. Disposal must be carried out in accordance with local environmental regulations for waste disposal.

For more detailed information about treatment, recovery and recycling of this product, please contact your local council, your household waste disposal service or the shop where you purchased the product.

 You received your new appliance in a protective shipping carton.

All packaging materials are environmentally friendly and recyclable.

Please contribute to a better environment by disposing of packaging materials in an environmentally-friendly manner.

Please ask your dealer or inquire at your local authority about current means of disposal.

 The extractor hood can be used in exhaust air or circulating air mode.

 Always mount the extractor hood over the centre of the hob.

 The minimum distance between the supporting surface for the cooking vessels on the hob and the lowest part of the range hood must be not less than **50cm** from electric cookers and **65cm** from gas or mixed cookers.

 If the instructions for installation for the gas hob specify a greater distance, this must be adhered to.

Prior to installation

Exhaust-air mode

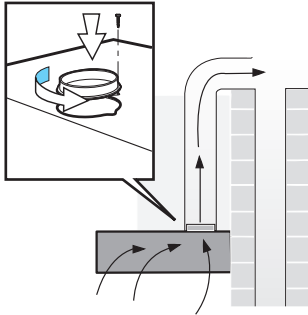

The exhaust air is discharged upwards through a ventilation shaft or directly through the outside wall into the open.

For operating in exhaust-air mode, a one-way flap should be mounted inside the wall ventilation box.

If no one-way flap was enclosed with the hood, it can be obtained from a specialist retailer.

Installing the one-way flap:

- ❑ Snap the one-way flap into the air pipe.

 The two lightly sprung flaps must be able to move upwards.

If the exhaust air is going to be discharged into the open, a telescopic wall box should be fitted into the outside wall.

- ❑ For optimum extractor hood efficiency:
- ❑ Short, smooth air exhaust pipe.
- ❑ As few bends in the pipe as possible.
- ❑ Diameter of pipe to be as large as possible and no tight bends in pipe.

If long, rough exhaust-air pipes, many pipe bends or smaller pipe diameters are used, the air extraction rate will no longer be at an optimum level and there will be an increase in noise.

- ❑ **Round pipes:**

We recommend Internal diameter:

120 mm

- ❑ **Flat ducts** must have an internal cross section that equates to that of round pipes.

There should be no sharp bends.

Ø 150 mm approx. 177 cm² .

- ❑ **If pipes have different diameters:**

Insert sealing strip.

- ❑ **For exhaust-air mode**, ensure that there is an adequate supply of fresh air.

Connecting a Ø 150 mm exhaust-air pipe:

- ❑ Mount the pipe directly onto the air outlet on the hood.

Circulating-air mode

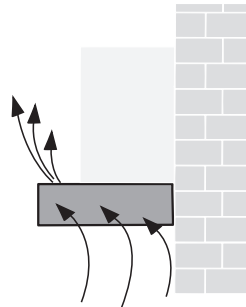

- ❑ With activated carbon filter if exhaust-air mode is not possible.

 The complete installation set can be obtained **from specialist** outlets.

The corresponding accessory numbers can be found at the end of these operating instructions.

Electrical connection

The mains power supply must correspond to the rating indicated on the plate situated inside the hood. If provided with a plug connect the hood to a socket in compliance with current regulations and positioned in an accessible area. If it not fitted with a plug (direct mains connection) or if the plug is not located in an accessible area apply a bi-polar switch in accordance with standards which assures the complete disconnection of the mains under conditions relating to over-current category III, in accordance with installation instructions.

Warning! Before re-connecting the hood circuit to the mains supply and checking the efficient function, always check that the mains cable is correctly assembled.

Warning! Power cable replacement must be undertaken by the authorized service assistance centre or similar qualified person.

Connect the hood to a norm complying plug only. The plug should be located in an accessible zone.

- The plug must be equipped with a protection circuit.
- If after installation the plug can not be reached, a disconnecting device must be envisaged.

Fixed installation:

The fixed installation can be carried out by a qualified and authorized person only. Envisage an omnipolar switch having a contact opening of at least 3mm, including an automatic circuit breaker.

The cable must be replaced by the manufacturer, the assistance centre or a qualified and authorized person only, in order to avoid any dangers.

Electrical data:

The technical data of the device are on the distinctive label inside the device behind the grease filters.

In case of repair, disconnect the electric supply from the cooker hood.

Length of the feeding cable: 1,30m.

The hood complies with the EMC directives.

Installation

⚠ WARNING! Do not connect the appliance to the mains until the installation is fully complete.

To a wall-hanging cupboard

With 4 screws.

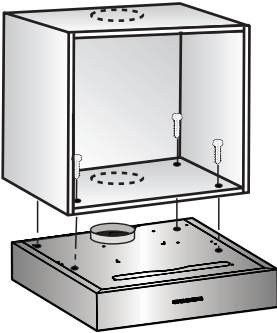

1. Dimensions for the mounting boreholes can be found in, or place a template on the base of the wallhanging cupboard.
2. Mark the mounting holes and make pilot holes with a bradawl.
In exhaust-air mode (upwards) mark the exhaust-air opening and saw out.

In circulating-air mode, apply the plug supplied to close the exhaust hole.

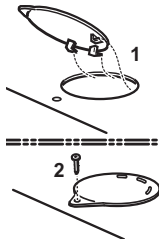

- Consider the location of the connection cable; if required, saw out the cupboard.
3. Remove the filter grille (see Instructions for use).
 4. Screw the extractor hood to the base of the cupboard.

To the wall

With 4 screws.

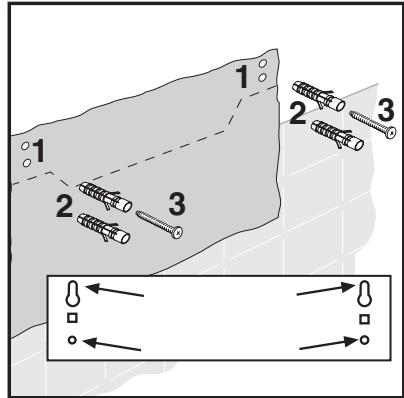

1. Mark mounting boreholes.
Dimensions can be found in or use template.
 2. Drill 8 mm dia. holes and insert wall plugs flush with the wall.
 3. Screw in the upper screws (on left and right) until there is a gap of approx. 7 mm between the screw head and the wall.
- Remove the grease filters (see Instructions for use).

In circulating-air mode, apply the plug supplied to close the exhaust hole.

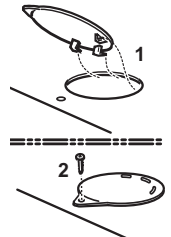

Installation

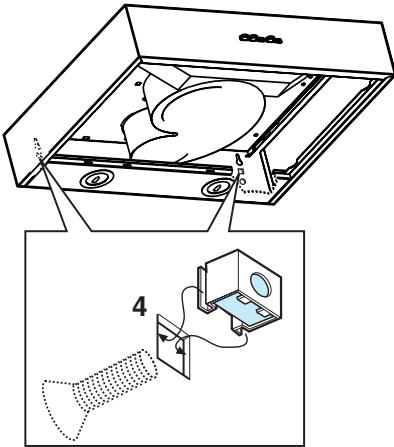

4. Secure the nuts inside the box of the hood on the square slots and screw in, from outside, the metric screws supplied to their maximum.

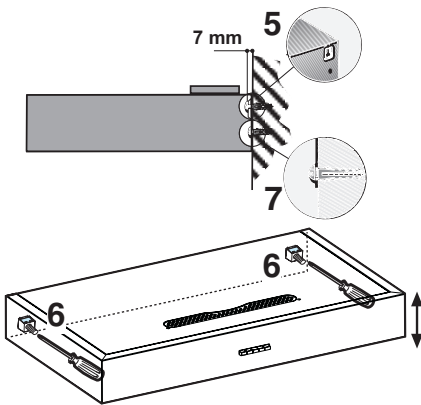

5. Hook the hood to the upper screws.
 6. Adjust the structure of the hood.
 7. Insert and totally screw the screws in the lower holes for the final fixing.
- Reinstall the grease filters (see Instructions for use)

Final assembly

Selecting the operating mode:

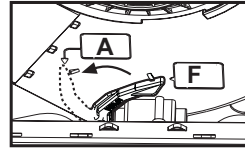

- Exhaust-air mode: Position A

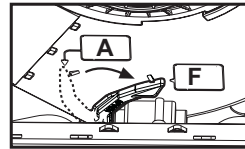

- Circulating-air mode: Position F

- Refit the grease filter.
- Connect to the power supply.

Remarques importantes

 Les anciens appareils ne sont pas des déchets sans valeur.

Leur élimination respectueuse de l'environnement permet de récupérer de précieuses matières premières.

Avant de vous débarrasser de l'appareil, rendez-le inutilisable.

Cet appareil porte le symbole du recyclage conformément à la Directive Européenne 2002/96/CE concernant les Déchets d'Équipements Électriques et Électroniques (DEEE ou WEEE).

En procédant correctement à la mise au rebut de cet appareil, vous contribuerez à empêcher toute conséquence nuisible pour l'environnement et la santé de l'homme.





Le symbole  présent sur l'appareil ou sur la documentation qui l'accompagne indique que ce produit ne peut en aucun cas être traité comme déchet ménager. Il doit par conséquent être remis à un centre de collecte des déchets chargé du recyclage des équipements électriques et électroniques.

Pour la mise au rebut, respectez les normes relatives à l'élimination des déchets en vigueur dans le pays d'installation.

Pour obtenir de plus amples détails au sujet du traitement, de la récupération et du recyclage de cet appareil, veuillez vous adresser au bureau compétent de votre commune, à la société de collecte des déchets ou directement à votre revendeur.

 Pour vous parvenir en parfait état, votre nouvel appareil a été conditionné dans un emballage qui le protège efficacement. Tous les matériaux d'emballage utilisés sont compatibles avec l'environnement et recyclables. Aidez-nous à éliminer l'emballage en respectant l'environnement. Demandez à votre revendeur ou à votre mairie quelles sont les formes de recyclage actuellement possibles.

 Cette hotte peut évacuer l'air à l'extérieur ou le recycler.

 Fixez toujours la hotte bien centrée au-dessus des foyers de la table de cuisson.

 La distance minimum entre la superficie de support des récipients sur le dispositif de cuisson et la partie la plus basse de la hotte de cuisine ne doit pas être inférieure à **50cm** dans le cas de cuisinières électriques et de **65cm** dans le cas de cuisinières à gaz ou mixtes.

 Si les instructions d'installation du dispositif de cuisson au gaz spécifient une plus grande distance, il faut en tenir compte.

Avant le montage

Evacuation de l'air à l'extérieur

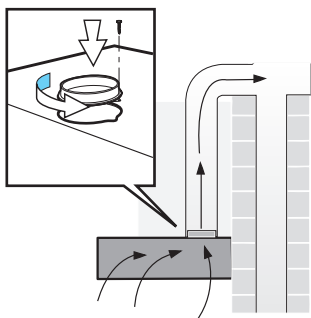

L'air vicié est évacué vers le haut par un conduit d'aération ou directement à l'air libre par traversée du mur extérieur.

Si la **hotte évacue l'air à l'extérieur**, incorporer un volet anti-refoulement dans la ventouse télescopique.

Si l'appareil a été fourni sans volet anti-refoulement, vous pouvez vous le procurer dans le commerce spécialisé.

Si l'air vicié traverse le mur extérieur, utilisez une ventouse télescopique.

Pour que la hotte aspirante ait le meilleur rendement, veillez à ce que:

- Le conduit d'évacuation soit court et lisse.
- Il ait le moins possible de coudes.
- Il ait le plus fort diamètre et que les coudes soient les plus arrondis possibles.
- L'emploi de conduits d'air vicié longs, rugueux, formant de nombreux coudes ou d'un trop petit diamètre fait descendre le débit d'air en dessous du débit optimal, tout en accroissant le bruit d'aspiration.**
- Conduits de section ronde:**
Nous recommandons des conduits au diamètre intérieur de **125 mm**.
- Les conduits plats** doivent avoir une **section intérieure équivalente** au diamètre intérieur des conduits ronds.

Les conduits ne doivent comporter aucun coude prononcé.

125 mm Ø = 113 cm² de section.

- Si les conduits ont des diamètres différents:** utilisez du ruban adhésif à étancher.
- Si la hotte évacue l'air à l'extérieur**, veillez à ce que l'apport d'air soit suffisant.

Branchement du conduit d'évacuation Ø 125 mm: .

- Fixez le conduit d'évacuation directement sur l'orifice.

Mode Air recyclé

- Avec filtre à charbon actif, lorsqu'il n'est pas possible d'évacuer l'air aspiré par la hotte.

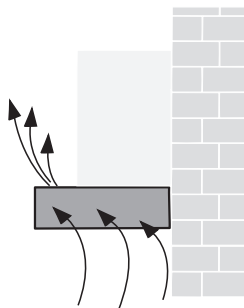

 Vous pouvez vous procurer le kit de montage complet auprès de **votre** revendeur spécialisé.

Vous trouverez les numéros de référence des accessoires correspondants à la fin de la présente notice d'utilisation.

Branchement électrique

La tension électrique doit correspondre à la tension reportée sur la plaque signalétique située à l'intérieur de la hotte. Si une prise est présente, branchez la hotte dans une prise murale conforme aux normes en vigueur et placée dans une zone accessible. Si aucune prise n'est présente (raccordement direct au circuit électrique), ou si la prise ne se trouve pas dans une zone accessible, appliquez un disjoncteur normalisé pour assurer de débrancher complètement la hotte du circuit électrique en conditions de catégorie surtension III, conformément aux réglementations de montage.

Attention! Avant de rebrancher le circuit de la hotte à l'alimentation électrique et d'en vérifier le fonctionnement correct, contrôlez toujours que le câble d'alimentation soit monté correctement.

Attention! La substitution du câble d'alimentation doit être effectuée par le service d'assistance technique autorisé de façon à prévenir tout risque.

Raccorder la hotte uniquement à une prise conforme aux normes. La prise doit être placée dans une zone accessible.

- La prise doit être dotée de son propre circuit de protection.
- Si après l'installation la prise n'est plus accessible, il faut prévoir un dispositif d'interruption du circuit.

Installation fixe:

L'installation fixe peut être réalisée uniquement par une personne compétente et autorisée. Prévoir un interrupteur omnipolaire avec une ouverture des contacts de minimum 3 mm, ainsi qu'un disjoncteur.

Le remplacement du câble doit être effectué uniquement par le producteur, par le centre d'assistance ou par une personne compétente et autorisée pour éviter d'éventuels dangers.

Données électriques:

Les données techniques de l'appareil se trouvent sur l'étiquette des caractéristiques à l'intérieur de l'appareil derrière les filtres anti-graisses.

En cas de réparation, débrancher la hotte du circuit électrique.

Longueur du câble d'alimentation: 1,30 m.

La hotte est conforme aux directives EMC.

Encastrement

⚠ Attention! Ne pas raccorder l'appareil au circuit électrique avant que le montage ne soit complètement terminé.

Fixation sous un placard en appui mural

Par 4 vis.

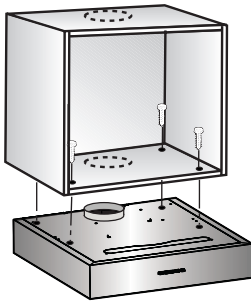

1. Reportez sur la paroi inférieure du placard les cotes d'écartement inscrites dans les figures ou appliquez le gabarit de fixation contre cette paroi.
2. Marquez les emplacements des trous de fixation spécifiés.
Si la hotte doit évacuer l'air à l'extérieur par le haut, marquez aussi l'emplacement de l'orifice à ménager dans le placard puis découpez-le à la scie.

En mode air recyclé, appliquer le bouchon fourni dans le kit pour fermer le trou d'évacuation.

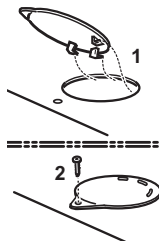

- Le cordon de branchement doit circuler correctement. Si nécessaire, effectuez une découpe dans le placard.
3. Retirez la grille du filtre (voir la notice d'utilisation).

4. Vissez la hotte aspirante contre le fond du placard.

Fixation à une paroi

Avec 4 vis.

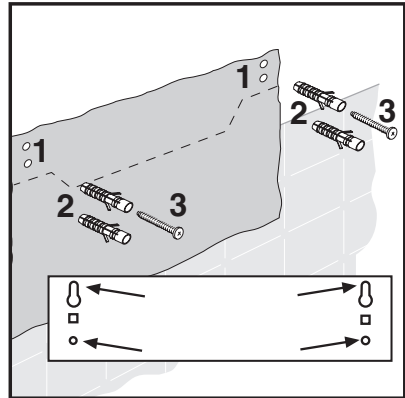

1. Marquer les trous pour le montage. Les dimensions peuvent être trouvées à partir du gabarit de forage.
 2. Faire des trous de 8 mm de diamètre et insérer les tampons à fil de paroi.
 3. Visser les vis supérieures (à droite et à gauche) jusqu'à ce qu'il n'y ait plus qu'un espace d'environ 7mm entre la tête de la vis et la paroi.
- Enlever les filtres anti-grasses (voir Instructions pour l'utilisation).

En mode air recyclé, appliquer le bouchon fourni dans le kit pour fermer le trou d'évacuation.

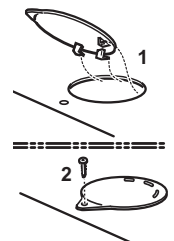

Encastrement

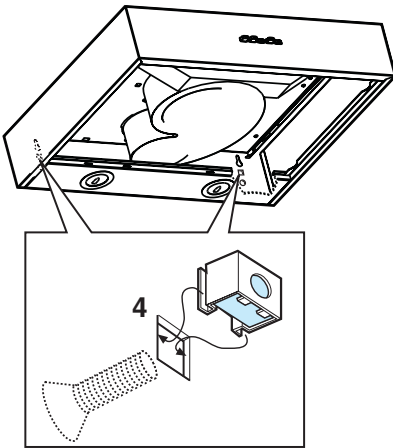

4. Fixer les boulons à l'intérieur du châssis de la hotte sur les fentes carrées et visser à fond à partir de l'extérieur les vis métriques fournies dans le kit.

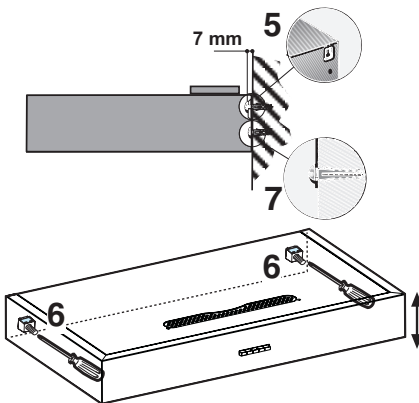

5. Accrocher la hotte aux vis supérieures.
6. Régler l'horizontalité de la hotte.
7. Insérer et visser à fond les vis dans les trous inférieurs pour la fixation définitive.
- Remplacer les filtres anti-graisses (voir Instructions pour l'utilisation).

Finition du montage

Réglage du mode:

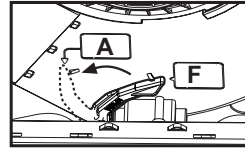

- Mode Air évacué: position A

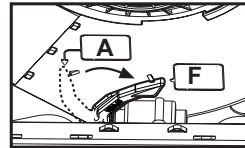

- Mode Air recyclé: position F

- Remonter les filtres anti-graisse.
 Effectuez le branchement électrique.

Belangrijke inlichtingen

 Oude toestellen zijn niet waardeloze rommel.

Waardevol ruw materiaal kan teruggewonnen worden door oude apparaten te recycleren.

Alvorens uw oude toestel af te danken, maak het onbruikbaar.

Dit apparaat is voorzien van merkteken volgens de Europese Richtlijn 2002/96/EC inzake Afgedankte Elektrische en Elektronische Apparaten (WEEE).

Door ervoor te zorgen dat dit product op de juiste manier als afval wordt verwerkt, helpt u mogelijke negatieve consequenties voor het milieu en de menselijke gezondheid te voorkomen, die anders zouden kunnen worden veroorzaakt door onjuiste verwerking van dit product als afval.



Het symbool  op het product, of op de bijbehorende documentatie geeft aan dat dit product niet als huishoudelijk afval mag worden behandeld. In plaats daarvan moet het worden afgegeven bij een verzamelpunt voor de recycling van elektrische en elektronische apparaten.

Afdanking moet worden uitgevoerd in overeenstemming met de plaatselijke milieuvorschriften voor afvalverwerking.

Voor nadere informatie over de behandeling, terugwinning en recycling van dit product wordt u verzocht contact op te nemen met het stadskantoor in uw woonplaats, uw afvalophaaldienst of de winkel waar u het product heeft aangeschaft.

 U ontvangt Uw nieuwe toestel in beschermend verpakkingsmateriaal van karton.

Al het verpakkingsmateriaal is milieuvriendelijk en opnieuw bruikbaar.

We verzoeken u mee te werken aan een beter leefmilieu door het verpakkingsmateriaal op een milieuvriendelijke wijze af te danken.

We verzoeken u aan uw leverancier of aan de plaatselijke bevoegde autoriteiten inlichtingen te vragen over de wijze van afvalverwijdering.

 De afzuigkap kan gebruikt worden als afzuigend apparaat of als recirculatie kap.

 Plaats de afzuigkap altijd in het midden van de kookplaat.

 De minimum afstand tussen het kookvlak van het fornuis en het laagste deel van de afzuigkap mag niet onder de **50cm** liggen, in geval van een elektrisch fornuis en **65cm**, in geval van een gas- of gemengd fornuis.

 Indien in de installatie-aanwijzing van het gaskooktoestel een grotere afstand wordt aangegeven moet hiermee rekening worden gehouden.

Voor de installatie

Afzuigend apparaat

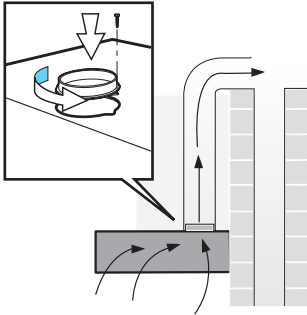

De afgezogen lucht wordt aan de bovenkant naar buiten toe afgevoerd door een ventilatieschacht of direct door de buitenwand.

Als de kap als afzuigend apparaat gebruikt wordt, moet er een eenrichtingklep binnen de wand ventilator doos gemonteerd worden.

Indien er met de kap geen eenrichtingklep is geleverd, kan deze aangeschaft worden bij gespecialiseerde verkooppunten.

Montage van de eenrichtingklep:

- Klik de eenrichtingklep in de luchtpijp.

 De twee licht geveerde kleppen moeten omhoog kunnen bewegen.

Indien de afgezogen lucht naar buiten wordt afgevoerd, dient er in de buitenmuur een telescopische wanddoos geplaatst te worden.

- Voor een optimale werking van de afzuigkap:
- korte, rechte luchtafvoerpijp.
- zo min mogelijke bochten in de pijp.
- zo groot mogelijk pijpdiameter en geen scherpe bochten in de pijp.

Indien een lange, niet vlakke luchtafvoerpijp, met veel bochten of een te kleine pijpdiameter wordt gebruikt, zal de zuigcapaciteit niet meer optimaal zijn en er zal ook een

geluidstoename zijn.

- Ronde pijpen:**
Aanbevolen interne diameter:
125 mm
- Platte afvoerpijpen** moeten een interne dwarsdoorsnede hebben die gelijk is gesteld aan die van ronde pijpen.
Er moeten geen scherpe bochten zijn.
 \varnothing 125 mm ongeveer 113 cm².
- Als de pijpen verschillende diameters hebben:**
Een afdichtstrip invoeren.
- Voor het gebruik als afzuigend apparaat**, zorg ervoor dat er voldoende toevoer van frisse lucht is.

Een \varnothing 125 mm luchttuitlaatspijp verbinden:

- Monteer de pijp direct op de luchttuitlaat op de kap.

Recirculatie kap

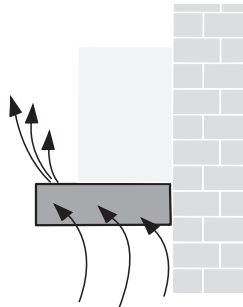

- Met actief koolstoffilter indien het gebruik als afzuigend apparaat niet mogelijk is.

 De volledige montageset is verkrijgbaar **bij gespecialiseerde verkooppunten.**

De overeenkomende nummers van de toebehoren zijn aan het einde van deze Gebruiksaanwijzingen te vinden.

Elektrische aansluiting

De netspanning moet corresponderen met de spanning die vermeld wordt op het etiket met eigenschappen, aan de binnenkant van de wasemkap. Als de wasemkap een stekker heeft, moet deze in een stopcontact worden gestoken dat voldoet aan de geldende voorschriften. Heeft de kap geen stekker (rechtstreekse verbinding met het net) of is deze niet goed te bereiken, dan moet er een tweepolige schakelaar worden geplaatst die de volledige ontkoppeling van het net garandeert in het geval van een overspanning van klasse III, in overeenstemming met de installatie normen.

Attentie! Alvorens de wasemkap weer aan het voedingsnet aan te sluiten controleer of deze goed functioneert, controleer altijd of de voedingskabel goed gemonteerd is.

Attentie! De voedingskabel moet door de bevoegde technische assistentie dienst worden vervangen om ieder risico te voorkomen.

Koppel de kap alleen aan een stekker die voldoet aan de geldende voorschriften. De stekker moet in een goed bereikbare plaats zitten.

- De stekker moet van een eigen beveiligingscircuit voorzien zijn.
- Indien na de montage de stekker niet meer bereikbaar is moet er een schakelaar voor de uitschakeling ingevoerd worden.

Vaste installatie:

De vaste installatie kan uitsluitend door een bevoegde en erkende persoon uitgevoerd worden.

Plaats een meerpolige schakelaar, met een opening tussen de contacten van minstens 3 mm, en een automatische "beveiliging".

De voedingskabel mag uitsluitend door de fabrikant, de erkende assistentie dienst of door een bevoegde en erkende persoon worden vervangen om eventuele risico's te voorkomen.

Elektriciteitsgegevens:

De technische gegevens van het toestel zijn te vinden op het typeplaatje binnen het toestel, achter de vetfilters.

In geval van reparatiehandelingen ontkoppel de kap van het elektriciteitsnet.

Lengte van de voedingskabel: 1,30 m.

De wasemkap voldoet aan de EMC richtlijnen.

Installatie

⚠ Attentie! Het apparaat niet aan het stroomnet aansluiten voordat de installatie voltooid is.

Installatie onder een hangkastje

Met 4 schroeven.

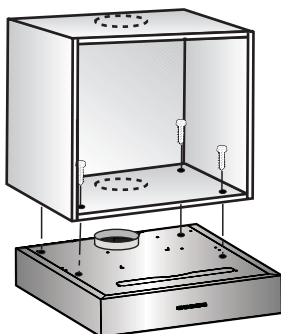

1. De afmetingen van de gaten voor de montage zijn te vinden aan de onderkant van het hangkastje of door de boormal op de bodem te plaatsen.
2. Teken de gaten voor de montage en maak leiopeningen met een punt.
Voor de uitvoering met luchtafvoer naar buiten (naar boven toe) maak een opening voor de doorvoer van de afvoerpijp.

In de uitvoering als recirculatie kap de meegeleverde dop aanbrengen ter afsluiting van de afvoeropening

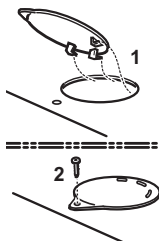

- Maak (indien nodig) ook een opening voor de doorvoer van de elektriciteitskabel.
3. Verwijder het vetfilter (zie gebruiksinstructies).
 4. Maak de wasemkap vast aan de bodem van het hangkastje.

Bevestiging aan de wand

Met 4 schroeven.

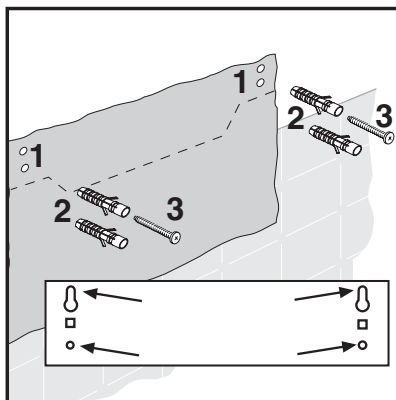

1. Teken de gaten voor de montage.
De afmetingen zijn op de boormal te vinden.
 2. Maak gaten met een 8mm diameter en plaats de buffers en breng ze op een lijn met de wand.
 3. Draai de bovenste schroeven (rechts en links) vast totdat er een ruimte van ongeveer 7 mm tussen schroefkop en wand overblijft.
- Verwijder de vetfilters (zie gebruiksinstructies).

In de uitvoering als recirculatie kap de meegeleverde dop aanbrengen ter afsluiting van de afvoeropening.

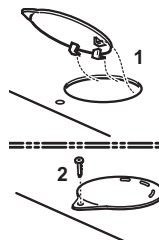

Installatie

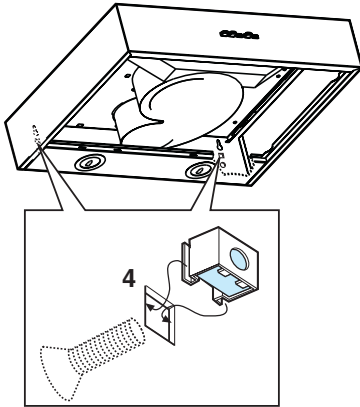

4. Maak de moeren binnen het kaplichaam vast op de vierkante uitsparingen en draai, vanuit de buitenkant, de meegeleverde metrische schroeven helemaal vast.

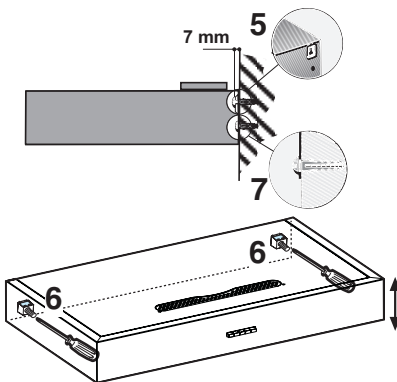

5. Haak de kap aan de bovenste schroeven vast.
6. Regel de stand van de kap.
7. Plaats de schroeven en draai deze heel goed vast in de onderste gaten voor de definitieve bevestiging.
- Monteer de vetfilters (zie gebruiksinstructies).

Eindmontage

Selecteer de uitvoering:

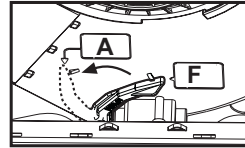

- Afzuigend apparaat: Positie A

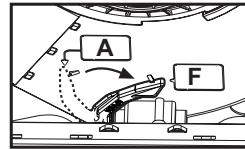

- Recirculatie kap: Positie F

- Monteer het vetfilter weer terug.
- Koppel de wasemkap aan het elektriciteitsnet.

Avvertenze

 Le vecchie apparecchiature domestiche non sono rottami senza valore.

Le materie prime di valore possono essere recuperate riciclando le vecchie apparecchiature.

Prima di smaltire la propria vecchia apparecchiatura, renderla inutilizzabile.

Questo apparecchio è contrassegnato in conformità alla Direttiva Europea 2002/96/EC, Waste Electrical and Electronic Equipment (WEEE). Assicurandosi che questo prodotto sia smaltito in modo corretto, l'utente contribuisce a prevenire le potenziali conseguenze negative per l'ambiente e la salute.



Il simbolo  sul prodotto o sulla

documentazione di accompagnamento indica che questo prodotto non deve essere trattato come rifiuto domestico ma deve essere consegnato presso l'idoneo punto di raccolta per il riciclaggio di apparecchiature elettriche ed elettroniche. Disfarsene seguendo le normative locali per lo smaltimento dei rifiuti. Per ulteriori informazioni sul trattamento, recupero e riciclaggio di questo prodotto, contattare l'idoneo ufficio locale, il servizio di raccolta dei rifiuti domestici o il negozio presso il quale il prodotto è stato acquistato.

 Avete ricevuto la vostra nuova apparecchiatura in un cartone protettivo.

Tutti i materiali di imballaggio sono ecologici e riciclabili.

Si prega di contribuire alla preservazione di un ambiente sano smaltendo i materiali di imballaggio in modo ecologico.

Si prega di chiedere informazioni sulle modalità correnti di smaltimento al proprio rivenditore o presso le autorità locali.

 La cappa può essere fornita per il funzionamento ad evacuazione esterna o anche per il funzionamento a riciclo interno.

 Montare la cappa sempre centralmente rispetto al piano di cottura.

 La distanza minima fra la superficie di supporto dei recipienti sul dispositivo di cottura e la parte più bassa della cappa da cucina deve essere non inferiore a **50cm** in caso di cucine elettriche e di **65cm** in caso di cucine a gas o miste.

 Se le istruzioni di installazione del dispositivo di cottura a gas specificano una distanza maggiore, bisogna tenerne conto.

Prima dell'installazione

Versione ad evacuazione esterna

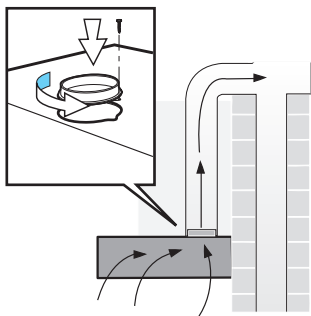

I fumi della cucina vengono espulsi attraverso un condotto di scarico verso l'alto o direttamente verso l'esterno attraverso la parete.

Per operare in versione ad evacuazione esterna, dovrebbe essere montato una valvola di non ritorno all'interno della scatola di ventilazione a muro.

Se nessuna valvola di non ritorno è inclusa nella cappa, è possibile ottenerla da un rivenditore specializzato.

Installare la valvola di non ritorno:

- Installare la valvola di non ritorno all'interno del tubo dell'aria.

 Verificare che la valvola di non ritorno si possa aprire liberamente.

Se si decide di convogliare i fumi direttamente verso l'esterno, si dovrebbe installare una scatola telescopica a muro nella parete esterna.

Per un'ottima efficienza della cappa aspirante:

- Tubo di scarico dell'aria corto e liscio.
- Meno curve possibili nel tubo.
- Diametro del tubo più largo possibile e nessuna curva nello stesso.

Se si utilizza tubi di scarico dell'aria lunghi e ruvidi, tubi con molte piegature e tubi con diametro più piccolo, la percentuale di aspirazione di aria non sarà più a un livello ottimale e ci sarà un aumento di rumorosità.

Tubi a sezione rotonda:

Consigliamo un diametro interno di 125mm

I **tubi di scarico piatti** (ad es.: sezione rettangolare) devono avere una sezione interna non inferiore a quella dei tubi rotondi.

Non dovrebbero esserci curve a gomito.

Ø 125mm corrisponde a circa 113 cm².

- Se i tubi hanno diametri diversi:** utilizzare un nastro adesivo idoneo per sigillare i punti di connessione.
- Per la versione ad evacuazione esterna**, assicurarsi che ci sia un adeguato ricambio d'aria nella cucina.

Collegare un tubo di aria di scarico di Ø 125mm:

- Montare il tubo direttamente sulla bocca di uscita dell'aria sulla cappa.

Versione a riciclo interno

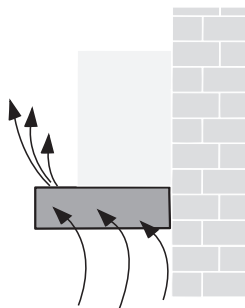

- Con filtro al carbone attivo se la versione evacuazione esterna non è possibile.

 Il kit completo di installazione può essere ottenuto da punti di vendita specializzati.

Si possono trovare i corrispondenti codici d'ordine degli accessori alla fine di questo manuale.

Collegamento elettrico

La tensione di rete deve corrispondere alla tensione riportata sull'etichetta caratteristica situata all'interno della cappa. Se provvista di spina allacciare la cappa ad una presa conforme alle norme vigenti posta in zona accessibile. Se sprovvista di spina (collegamento diretto alla rete) o la spina non è posta in zona accessibile applicare un interruttore bipolare a norma che assicuri la disconnessione completa della rete nelle condizioni della categoria di sovratensione III, conformemente alle regole di installazione.

Attenzione! Prima di ricollegare il circuito della cappa all'alimentazione di rete e di verificarne il corretto funzionamento, controllare sempre che il cavo di rete sia stato montato correttamente.

Attenzione! La sostituzione del cavo di alimentazione deve essere effettuata dal servizio assistenza tecnica autorizzato o da persona con qualifica simile.

Collegare la cappa solo ad una presa conforme alla norma. La presa si dovrebbe trovarsi in zona accessibile.

- La presa deve essere dotata di un suo circuito di protezione.
- Se dopo l'installazione la presa non è più raggiungibile si deve prevedere un dispositivo d'interruzione nel collegamento.

Installazione fissa:

L'installazione fissa può essere eseguita solo da una persona competente ed autorizzata. Prevedere una interruzione omipolare con una apertura dei contatti di almeno 3 mm, compreso un "salvavita".

La sostituzione del cavo deve essere eseguita solo dal produttore, dal centro d'assistenza o da una persona competente e autorizzata per evitare eventuali pericoli.

Dati elettrici:

I dati tecnici dell'apparecchio si trovano sull'etichetta caratteristica all'interno dell'apparecchio dietro i filtri grassi.

In caso di riparazione scollegare la cappa dalla rete elettrica.

Lunghezza del cavo d'alimentazione: 1,30 m.

La cappa è conforme alle direttive EMC.

Installazione

⚠ Attenzione! Non collegare l'apparecchio alla rete elettrica finché l'installazione non è totalmente completata.

Installazione sotto un pensile

Con 4 viti.

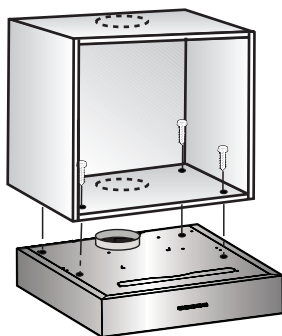

1. Le dimensioni dei fori per il montaggio possono essere trovate nella base del pensile appeso o posizionando una dima di foratura sulla base.
2. Segnare i fori per il montaggio e praticare fori guida con un punteruolo.
In versione ad evacuazione esterna (verso l'alto) eseguire il foro per il passaggio del tubo di scarico.

In versione a riciclo interno applicare il tappo fornito a corredo a chiusura del foro di scarico.

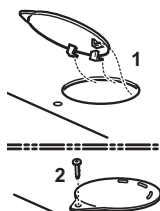

- Eseguire anche (se necessario) il foro per il passaggio del cavo elettrico
- 3. Rimuovere il filtro grassi (vedi Istruzioni per l'uso).
- 4. Fissare la cappa aspirante alla base del pensile.

Fissaggio ad una parete

Con 4 viti.

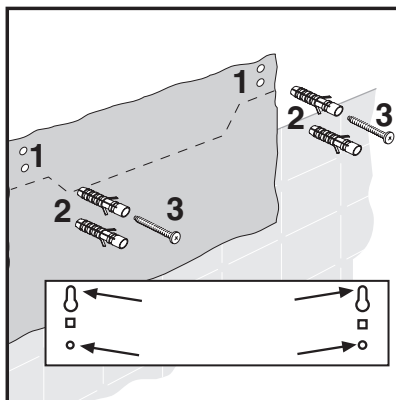

1. Segnare i fori per il montaggio.
Le dimensioni possono essere trovate nella dima di foratura.
 2. Praticare fori con diametro di 8mm e inserire i tamponi a filo della parete.
 3. Avvitare le viti superiori (a destra e a sinistra) finché non c'è uno spazio approssimativo di 7mm tra la testa della vite e la parete.
- Rimuovere i filtri grassi (vedi Istruzioni per l'uso).

In versione a riciclo interno applicare il tappo fornito a corredo a chiusura del foro di scarico.

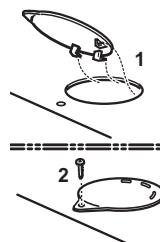

Installazione

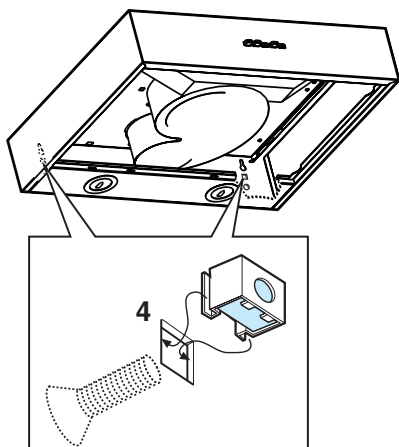

4. Fissare i dadi all'interno del cassone della cappa sulle asole quadrate e dall'esterno avvitare sino a fine corsa le viti metriche fornite a corredo.

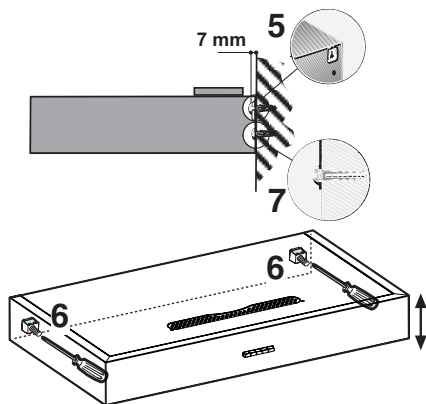

5. Agganciare la cappa alle viti superiori.
6. Regolare l'assetto della cappa.
7. Inserire ed avvitare a fondo le viti nei fori inferiori per il fissaggio definitivo.
- Rimontare i filtri grassi (vedi Istruzioni per l'uso).

Operazioni finali di installazione

Selezionare la versione di funzionamento:

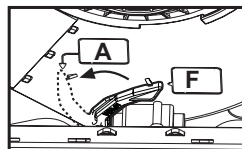

- Versione evacuazione esterna: Posizione A

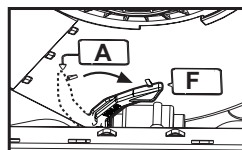

- Versione a riciclo interno: Posizione F

- Rimontare il filtro grassi.
 Collegare la cappa alla rete elettrica.

Información importante

 Los aparatos usados no son desperdicios sin valor.

Su eliminación respetando el medio ambiente ayuda a reciclar valiosas materias primas.

Antes de dar de baja el aparato hacerlo inutilizable.

Este aparato lleva el símbolo de reciclaje en conformidad con la Directiva Europea 2002/96/CE con respecto a la Eliminación de Instrumentos Eléctricos y Electrónicos, RAEE o WEEE.

Procediendo a una correcta eliminación de este aparato, se contribuye a evitar cualquier consecuencia que pudiera perjudicar el medio ambiente o la salud.





El símbolo  presente en el aparato o en su documentación, indica que no puede ser absolutamente tratado como un desperdicio urbano. Tiene que ser dejado en un centro de recolección donde se reciclan instrumentos eléctricos o electrónicos.

Para la descarga en el vertedero de basuras, respetar las normativas vigentes sobre la eliminación de los desperdicios en el país de instalación.

Para obtener más información sobre el tratamiento, la recuperación y el reciclaje de este aparato, contactar la oficina municipal local, la empresa de recolección de los desperdicios o directamente la tienda donde adquirió el producto.

 Para llegar en su casa en un estado perfecto, este nuevo aparato ha sido colocado en un embalaje que lo protege debidamente. Todos los materiales de embalaje utilizados son compatibles con el medio ambiente y son reciclables. Ayúdenos a eliminar el embalaje respetando el medio ambiente. Pregunte a su vendedor o a su municipio cuales son los programas de reciclaje vigentes.

 Esta campana puede funcionar descargando el aire hacia el exterior o reciclándolo.

 Fijar la campana bien centrada sobre los fuegos de la placa de cocina.

 La distancia mínima entre la superficie de cocción y la parte más baja de la campana no debe ser inferior a **50cm** en el caso de cocinas electricas y de **65cm** en el caso de cocinas a gas o mixtas.

 Si las instrucciones para la instalación del dispositivo para cocinar con gas especifican una distancia mayor, hay que tenerlo en consideración.

Antes de la instalación

Evacuación del aire hacia el exterior

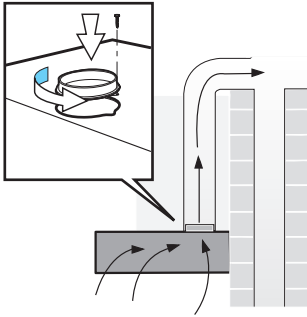

El aire viciado se evacua hacia arriba a través de un tubo de descarga o directamente hacia el exterior atravesando la mampostería.

Si la **campana evacua el aire viciado hacia el exterior**, instalar una válvula antireflujo en la toma de ventilación.

Si el aparato no está dotado con una válvula antireflujo, adquirirla en las tiendas especializadas.

Instalación de la válvula antireflujo

- Colocar la válvula antireflujo en el tubo de aire

Si el **aire viciado atraviesa el muro externo**, instalar una ventosa telescópica.

Para obtener un funcionamiento óptimo de la campana, prestar atención a :

- Colocar un tubo de evacuación corto y liso.
- Con la menor cantidad de ángulos posible.
- Con el mayor diámetro posible y con los ángulos redondeados.
- Si se emplean tubos de descarga demasiado largos, desiguales, con muchos ángulos o de un diámetro demasiado pequeño, la capacidad de extracción del flujo de aire no permanecerá dentro del nivel óptimo y se incrementará el ruido.**

Tubos circulares:

Se recomienda el uso de tubos de 125 mm. de diámetro interior.

- Los tubos rectangulares tienen una sección interior equivalente al diámetro interior de los tubos circulares.**

Los tubos no tienen que presentar ángulos netos.

125 mm. $\varnothing = 113 \text{ cm}^2$ de sección.

- Si los tubos tienen diámetros diferentes: utilizar cinta aislante.**
- Si la campana evacua el aire hacia el exterior**, asegurar un volumen de aire suficiente.

Instalación del tubo de descarga \varnothing 125 mm:

- Fijar directamente el tubo de descarga a la abertura.

Modalidad aire reciclado

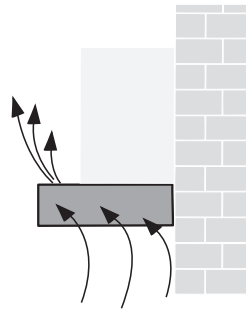

- Con filtro de carbón activo cuando no es posible descargar hacia afuera el aire de la campana.

 El kit completo de instalación lo puede comprar en su tienda especializada.

Los números de referencia de las piezas correspondientes se encuentran al final del presente manual de uso.

Conexión eléctrica

La tensión de red debe corresponder con tensión indicada en la etiqueta colocada en el interno de la campana. Si es suministrada de un enchufe, enchufar la campana a un enchufe conforme a las normas en vigor y colocarlo en una zona accesible. Si no es suministrada con enchufe (conexión directa a la red) o de espina y no es colocada en una zona accesible, colocar un interruptor bipolar de acuerdo con las normativas, para asegurarse la desconexión completa a la red en el caso de la categoría de alta tensión III, conforme con las reglas de instalación.

Atención: antes de reconectar el circuito de la campana a la red y de verificar el correcto funcionamiento, controlar siempre que el cable de red fue montado correctamente.

Atención! La sustitución del cable de alimentación debe ser efectuado por el servicio de asistencia técnica autorizado de manera de evitar todo tipo de riesgo.

Conectar la campana sólo con un enchufe

Así como establecido por las normativas vigentes. El enchufe debería estar en una zona accesible.

- El enchufe debe ser proveído de un circuito de protección.
- Si después de la instalación no se logra alcanzar el enchufe

Hay que considerar un dispositivo de interrupción de la conexión.

Instalación fija:

La instalación puede ser llevada a cabo solo por una persona autorizada

Considerar una interrupción omnipolar con una abertura de los contactos de por lo menos 3 mm, incluido un "salvavida".

La sustitución del cable tiene que ser llevada a cabo por el productor, por el centro de asistencia o por una persona competente y autorizada para evitar peligros.

Datos eléctricos:

Los datos técnicos del aparato se encuentran en la etiqueta con las características en el interior del aparato detrás de los filtros anti grasas.

En caso de reparación desconectar la campana de la red eléctrica.

Longitud del cable de alimentación: 1,30 m.

La campana está hecha en conformidad con las directivas EMC.

Instalación

⚠ Atención! No conectar el aparato a la red eléctrica hasta que la instalación fue completada.

Instalación debajo del armario

Con 4 tornillos.

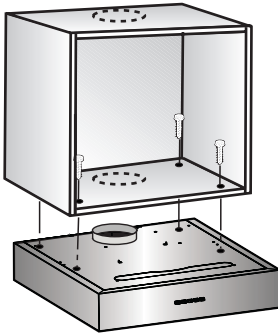

1. Los tamaños de los agujeros para el montaje, se pueden conseguir en la base del armario o colocando un calibre de perforación encima de la base.

2. Indique los agujeros para el montaje y haga agujeros con un punzón.

En versión a evacuación exterior, (hacia lo alto) haga el agujero para el paso del tubo de escape.

En modalidad aire reciclado aplicar la tapa suministrada para cerrar el orificio de descarga.

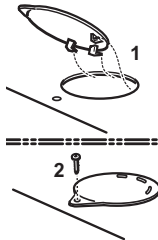

- Haga también (si necesario) el agujero para el paso del cable eléctrico,
- 3. Quite el filtro anti-grasas (ver las instrucciones para el uso)
- 4. Fije la campana extractora a la base del armario.

Fijación a la pared

Con 4 tornillos.

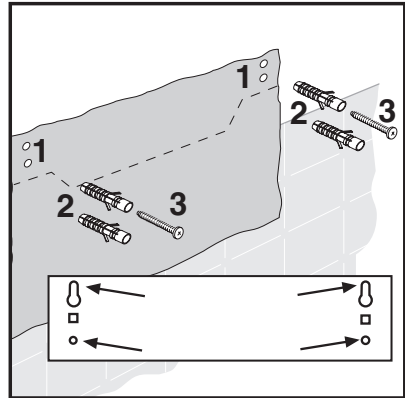

1. Marcar los agujeros para el montaje.
Las dimensiones pueden ser localizadas en la dima de perforación.
 2. Hacer agujeros con diametro de 8mm e Introducir los tampones a hilo de la pared.
 3. Atornillar los tornillos superiores (a la derecha y a la izquierda) hasta que no haya un espacio de aproximadamente 7mm entre la cabeza del tornillo y la pared.
- Quitar los filtros anti grasas (ver las instrucciones para el uso).

En modalidad aire reciclado aplicar la tapa suministrada para cerrar el orificio de descarga.

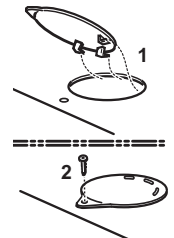

Instalación

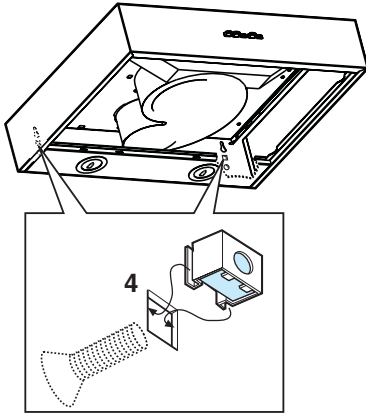

4. Fijar las tuercas en el interior de la caja de la campana extractora en los orificios hendidos cuadrados y en el exterior atornillar hasta final de los tornillos los tornillos métricos proveídos.

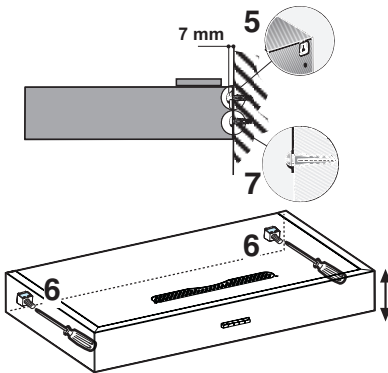

5. Enganchar la campana a los tornillos superiores.
6. Ajustar el centrado de la campana extractora.
7. Introducir y atornillar los tornillos en los agujeros inferiores para la fijación definitiva
- Montar de nuevo los filtros anti grasas (ver las instrucciones para el uso).

Operaciones finales de instalación

Escoja la versión de funcionamiento

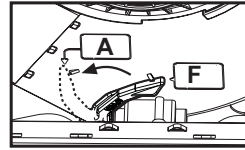

- Evacuación del aire hacia el exterior: Posición A

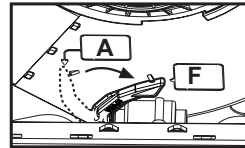

- Modalidad aire reciclado: Posición F

- Monte de nuevo el filtro grasas.
- Conecte la campana extractora a la red eléctrica.

Informações importantes

 Os aparelhos usados não são lixo sem valor.

A eliminação dos mesmos respeitando o ambiente ajuda a recuperar preciosas matérias-primas.

Antes de jogar o aparelho, torná-lo inutilizável.

Neste aparelho aparece o símbolo de reciclagem em conformidade com a Directiva Europeia 2002/96/CE referente aos Resíduos de Aparelhagens Eléctricas e Electrónicas (RAEE ou WEEE).

Procedendo a uma eliminação correcta deste aparelho, se contribui a evitar qualquer consequência que possa danificar o ambiente ou a saúde.





O símbolo  presente no aparelho ou em sua documentação indica que o mesmo não pode, em hipótese alguma, ser tratado como lixo urbano. Deve ser deixado em um centro de colecta onde instrumentos eléctricos ou electrónicos são reciclados.

Para a entrega ao depósito de descarga, respeitar as normas referentes a eliminação do lixo vigentes no país de instalação.

Para obter maiores informações referentes ao tratamento, a recuperação e a reciclagem deste aparelho, contactar o departamento municipal competente, a empresa de colecta de lixo ou directamente o próprio revendedor.

 Para chegar à sua casa em perfeito estado, este aparelho novo foi condicionado em uma embalagem que o protege de maneira eficaz. Todos os materiais de embalagem utilizados são compatíveis com o ambiente e recicláveis. Ajude-nos a eliminar a embalagem respeitando o ambiente. Solicite ao próprio revendedor ou ao próprio município quais são as formas de reciclagem actualmente em vigor.

 Esta coifa pode descarregar o ar para o externo ou reciclá-lo.

 Fixar a coifa bem centrada sobre os queimadores do plano de cozimento.

 A distância mínima entre a superfície de suporte dos recipientes no dispositivo de cozimento e a parte mais baixa da coifa não deve ser inferior a **50cm** no caso de fogões eléctricos e **65cm** no caso de fogões a gás ou mistos.

 Se as instruções de instalação do dispositivo de cozimento a gás especificarem uma distância maior, deve-se levar em conta esta indicação.

Antes da instalação

Evacuação do ar para o externo

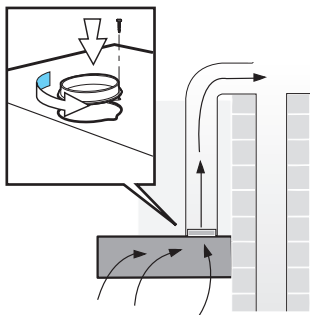

O ar viciado é evacuado para cima por meio de um tubo de descarga ou directamente para fora atravessando a parede.

Se a **coifa evacua o ar viciado para o externo**, instalar uma válvula anti-retorno na ventosa telescópica.

Se o aparelho não for dotado de uma válvula de anti-retorno, a mesma pode ser encontrada em venda nas lojas especializadas.

Se o ar viciado atravessa a parede externa, instalar uma ventosa telescópica.

Para ter um funcionamento óptimo da coifa, tomar cuidado para:

- Ter um tubo de evacuação curto e liso.

 Com o menor número possível de curvas.

- Com o maior diâmetro possível e com curvas arredondadas.

- O uso de tubos de descarga muito longos, rugosos, com muitas curvas ou com diâmetro muito pequeno, reduz o fluxo de ar abaixo do nível óptimo e produz mais ruído de aspiração.**

- Tubos circulares:**

Recomenda-se o uso de tubos com **125 mm** de diâmetro interno.

- Os tubos rectangulares** devem ter uma

secção interna equivalente ao diâmetro interno dos tubos circulares.

Os tubos não devem apresentar curvas abruptas.

125 mm Ø = 113 cm² de secção.

- Se os tubos tiverem diâmetros diferentes:** utilizar fita isolante.
- Se a coifa evacua o ar para o externo**, assegurar uma vazão de ar suficiente.

Instalação do tubo de descarga Ø 125 mm:

- Fixar o tubo de descarga directamente na abertura.

Modalidade ar reciclado

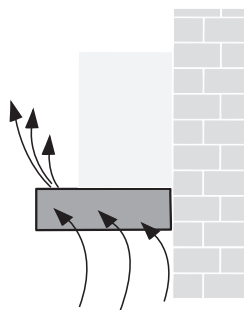

- Com filtro de carvão activado quando não for possível descarregar o ar da coifa para fora.

 O kit completo de instalação pode ser adquirido junto ao **próprio revendedor** especializado.

Os números de referência das peças correspondentes podem ser encontrados no fim do presente manual de uso.

Conexão eléctrica

A tensão de rede deve corresponder à tensão indicada na etiqueta das características situada no interior da coifa. Se dotada de ficha, conectar a coifa a uma tomada em conformidade com as normas vigentes posta em zona acessível. Se não dotada de ficha (conexão directa à rede) ou a tomada não se encontra em zona acessível, aplicar um interruptor bipolar em conformidade com a norma que assegure a desconexão completa da rede nas condições da categoria de sobretensão III, conformemente às regras de instalação.

Atenção! Antes de conectar novamente o circuito da coifa com a alimentação de rede e de verificar seu correcto funcionamento, controlar sempre que o cabo de rede esteja montado correctamente.

Atenção! A substituição do cabo de alimentação deve ser efectuada pelo serviço de assistência técnica autorizado de modo a prevenir qualquer risco.

Ligue o exaustor só a uma tomada conforme a norma. A tomada deve estar em zona acessível.

- A tomada deve ser equipada com o seu circuito de protecção.
- Se após a instalação a tomada já não se puder alcançar se deve providenciar um dispositivo de interrupção na ligação.

Instalação fixa:

A instalação fixa pode ser efectuada por uma pessoa qualificada e autorizada. Providencie uma interrupção omipolar com uma abertura dos contactos de pelo menos 3 mm, inclusive um "salva vida".

A substituição do cabo só deve ser efectuada pelo fabricante, pelo centro de assistência ou por uma pessoa competente e autorizada para evitar eventuais perigos.

Dados eléctricos:

Os dados técnicos do aparelho encontram-se na etiqueta característica dentro do aparelho por trás dos filtros de gordura.

Em caso de conserto desligue o exaustor da rede eléctrica.

Comprimento do cabo de alimentação:
1,30m.

O exaustor é conforme às directivas EMC.

Instalação

⚠ Atenção! Não conectar o aparelho à rede eléctrica enquanto a instalação não tiver sido totalmente completada.

Instalação debaixo de uma prateleira

Com 4 parafusos.

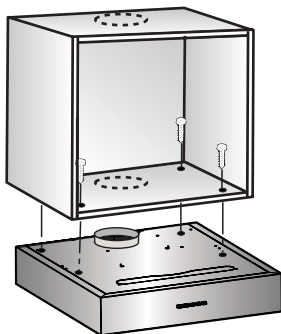

1. As dimensões dos furos para a montagem podem-se encontrar na base da prateleira pendurada ou posicionando um molde de perfuração sobre a base.
2. Assinale os furos para a montagem e faça os furos de guia com um furador. Na versão com evacuação externa (para cima) efectue o furo para a passagem do tubo de descarga.

Na modalidade de ar reciclado aplique a tampa que é fornecida com o fecho do foro de descarga.

- Efectue também (se necessário) o furo para a passagem do cabo eléctrico.
3. Remova o filtro gorduras (veja instruções para o uso)
 4. Fixe o exaustor aspirante à base da prateleira.

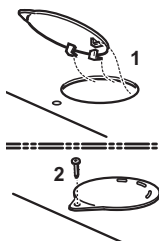

Fixação a uma parede

Com 4 parafusos.

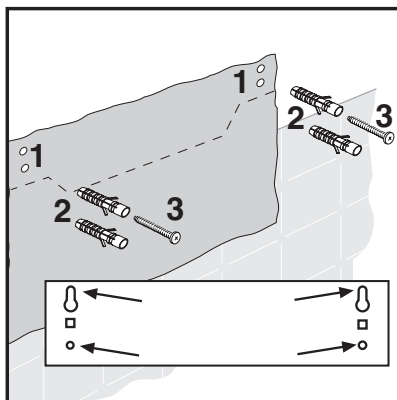

1. marque os furos para a montagem. As dimensões podem-se encontrar no molde de furação.
 2. faça furos com diâmetro de 8 mm e introduza os tampões em linha com a parede.
 3. Aparafuse os parafusos superiores (à direita e à esquerda) até que um espaço aproximativo de 7 mm entre a cabeça do parafuso e a parede.
- Remova os filtros de gordura (veja instruções para o uso).

Na modalidade de ar reciclado aplique a tampa que é fornecida com o fecho do foro de descarga.

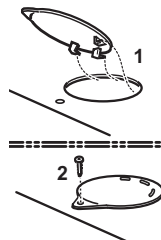

Instalação

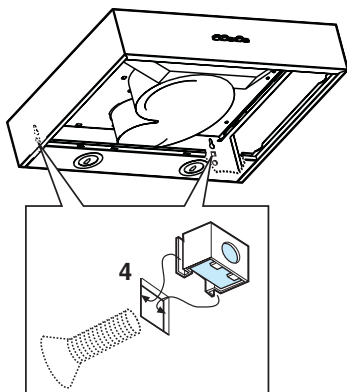

4. Fixe as parcas dentro da caixa do exaustor nos ilhós quadrados e do exterior aparafuse até ao final do curso os parafusos métricos fornecidos com o equipamento.

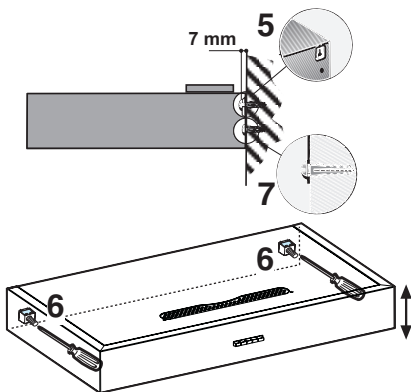

5. Enganche o exaustor aos parafusos superiores.
6. Ajuste o assentamento do exaustor.
7. Introduza e aparafuse a fundo os parafusos nos furos inferiores para a fixação definitiva.
- Monte novamente os filtros de gordura (veja instruções para o uso).

Operações finais de instalação

Selecione a versão de funcionamento:

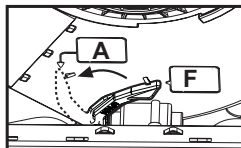

- Evacuação do ar para o externo:
Posição A

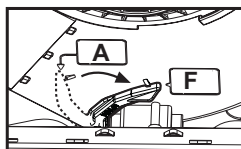

- Modalidade ar reciclado: Posição F

- Monte novamente o filtro gorduras
- Ligue o exaustor à rede eléctrica.

Viktig information

 Gamla apparater ska inte betraktas som avfall utan värde.

Råmaterial av intresse från gamla apparater kan återvinnas och återanvändas.

Innan apparaten kasseras ska den göras obrukbar.

Denna apparat är märkt enligt Europaparlamentets och -rådets direktiv 2002/96/EG angående Elektriskt och Elektroniskt Avfall (WEEE).

En korrekt kassering av denna produkt bidrar till att förhindra potentiella, negativa konsekvenser för miljön och människan, som i annat fall kan bli följden om produkt avfallshanteras på olämpligt sätt. Symbolen



finns på produkten eller i medlevererade dokument och indikerar att denna apparat inte får hanteras som normalt hushållsavfall. Produkten ska istället lämnas in till lämpliga uppsamlingsstationer för återvinning av elektrisk och elektronisk utrustning.

Skrotning av produkten ska ske i enlighet med lokala miljöbestämmelser beträffande avfallshantering.

För ytterligare detaljer beträffande avfallshantering, återanvändning och återvinning av denna produkt, var god kontakta lokala myndigheter, ortens avfallshantering för normalt hushållsavfall eller affären där produkten inhandlats.

 **Den nya apparaten levereras i ett skyddsemballage.**

Alla emballagematerial är miljövänliga och kan återvinnas.

Var vänlig att värna om miljön genom att sortera emballagematerialet på ett korrekt sätt.

Kontakta din återförsäljare eller lokala myndigheter beträffande gällande avfallshanteringsmetoder.

 Köksfläkten kan användas såväl som utblåsversion som återcirkulationsversion.

 Montera alltid fläkten mitt över spishällen.

 Minsta tillåtna avstånd mellan kokkärlens stödyta på spishällen och köksfläktens underkant är **50cm** om det är frågan om en elektrisk spis och **65cm** om det är frågan om gasspis eller kombinerad gashäll.

 Om spishällens instruktioner anger ett större avstånd skall detta respekteras.

Före installationen

Utblåsversion

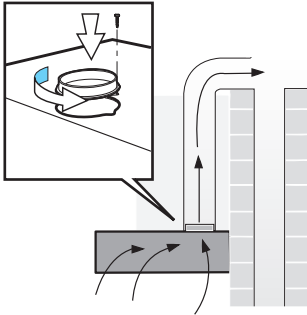

Den insugna luften släpps ut genom en ventilationskanal eller direkt utomhus genom en yttervägg.

För funktionen som utblåsversion, ska ett envägsspjäll monteras inne i ventilationskorstenen på väggen.

Om fläkten levererades utan envägsspjäll, kontakta en specialiserad återförsäljare.

Installation av envägsspjället:

- Tryck fast envägsspjället i luftavledningsröret.

⚠ De båda fjädrande luftavledarna ska kunna röra sig uppåt.

Om luften evakueras utomhus, ska en teleskopisk väggventil monteras på väggen.

- För att erhålla köksfläktens optimala prestanda ska:
 - Avledningsröret vara kort och slätt.
 - Antalet böjar på röret vara reducerat till ett minimum.
 - Rördiametern vara så stor som möjlig samtidigt som skarpa böjar undviks.

Om långa, ojämna rör med ett stort antal böjar eller med en för liten diameter används, försämras fläktens utblåskapacitet samtidigt som bullernivån ökar.

- Runda rör:**
Rekommenderad invändig diameter:
125 mm.

- Platta rör** ska ha en tvärgående invändig diameter som motsvarar diametern för runda rör.

Undvik skarpa böjar.

Ø 125 mm cirka 113 cm².

- Om rören har en annan diameter:**
Använd en självhäftande packning.
- Kontrollera att tillförseln av frisk luft är tillräcklig om apparaten används som **utblåsversion**.

Anslutning av ett luftavledningsrör med en diameter på Ø 125 mm:

- Montera röret direkt på fläktens utloppsmynning.

Återcirkulations-version

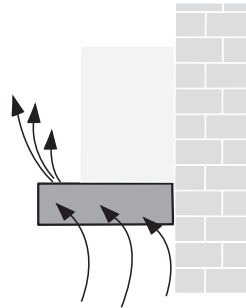

- Aktiva kolfilter används om köksfläkten inte kan användas som utblåsversion.

⚠ En komplett monteringssett kan beställas från en specialiserad återförsäljare.

Tillbehörens respektive kodnummer listas i slutet av denna instruktionsbok.

Elektrisk anslutning

Nätspänningen skall motsvara spänningen som anges på märkplåten som sitter inne i fläkten. Om fläkten är utrustad med stickkontakt skall denna anslutas till ett lättillgängligt uttag som uppfyller gällande föreskrifter. I det fall fläkten saknar stickkontakt (*direktanslutning till nätet*), eller om uttaget är placerat på en svåråtkomlig plats skall en godkänd tvåpolig strömbrytare installeras som garanterar en fullkomlig fränkoppling från nätet i samband med överspänningsklass III, i enlighet med installationsbestämmelserna.

Varning! Kontrollera innan fläktens krets ansluts med nätspänningen att den fungerar korrekt och är korrekt monterad.

Varning! Byte av elektrisk kabel skall utföras av auktoriserad servicetekniker i syftet att undvika all typer av risker.

Anslut endast fläkten till ett uttag som uppfyller gällande föreskrifter. Uttaget skall sitta lättillgängligt.

- Uttaget skall vara försett med en egen skyddskrets.
- I det fall uttaget visar sig vara svåråtkomligt efter avslutad installation skall en strömbrytare installeras på anslutningsledningen.

Direktanslutning:

En direktanslutning får endast utföras av erfaren och auktoriserad person. Installera en flerpolig strömbrytare med ett "överspänningsskydd" och vars kontaktavstånd i öppningsläget överskrider 3 mm.

Ett byte av kabeln får i syftet att undvika eventuella faror endast utföras av tillverkaren, serviceverkstaden eller erfaren och auktoriserad person.

Elektriska data:

Apparatens tekniska data finns på märkplåten som sitter på fläktens insida bakom fettfiltren.

I samband med reparationer skall fläkten kopplas ur från elnätet.

Matarkabelns längd: 1,30m.

Fläkten uppfyller kraven i EMC-direktivet.

Installation

⚠ Varning! Anslut inte apparaten till elnätet förrän installationen är helt slutförd.

Installation under ett köksskåp

Med 4 skruvar.

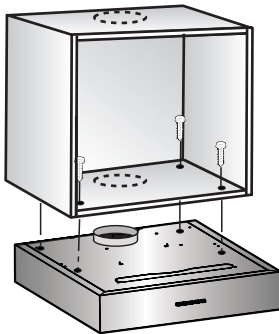

1. Monteringshålens dimensioner kan finnas angivna på det upphängda köksskåpets undersida eller erhålls genom att man placerar bormallen på skåpets undersida.
2. Märk ut hålen för monteringen och förbered hålen med en pryl.
På version med utvändig evakuering (ovanför fläkten) skall hål förberedas för avledningsröret.

På återcirkulationsversionen skall det bifogade locket för förslutning av luftutsläppet appliceras.

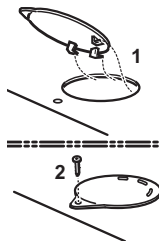

- Borra även upp ett hål för den elektriska kabeln (om så krävs).
3. Ta ur fettfiltret (se Bruksanvisningen)
 4. Fixera köksfläkten i köksskåpets undersida.

Fixering på vägg

Med 4 skruvar.

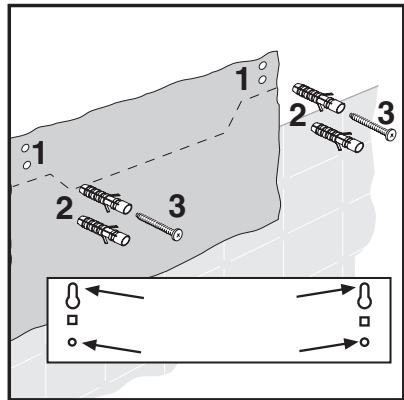

1. Märk ut hålen för monteringen.
Dimensionerna anges på bormallen.
 2. Borra hål med diameter 8mm och sätt i väggpluggar i nivå med väggen.
 3. Dra åt de övre skruvarna löst (till höger och till vänster) men lämna ett cirka 7 mm stort utrymme mellan skruvhuvudet och väggen.
- Ta ur fettfiltret (se Bruksanvisningen).

På återcirkulationsversionen skall det bifogade locket för förslutning av luftutsläppet appliceras.

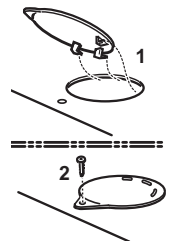

Installation

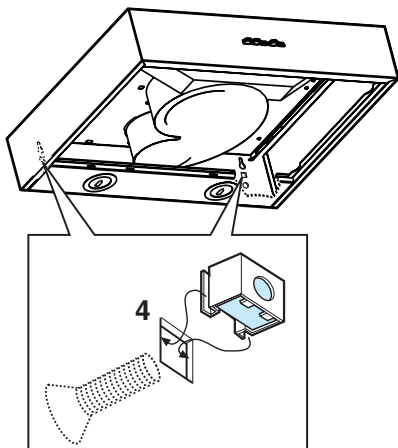

4. Fixera fläktlådans muttrar på de fyrkantiga springorna och dra åt i de bifogade metrisk skruvarna ordentligt från utsidan.

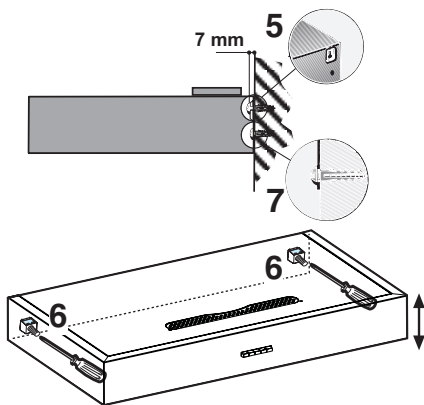

5. Häng upp fläkten på de övre skruvarna.
6. Justera fläktens position.
7. Sätt i och dra åt skruvarna i de undre hålen för definitiv fixering.
- Montera tillbaka fettfiltren (se Bruksanvisningen).

Slutgiltig installation

Välj funktionsversion:

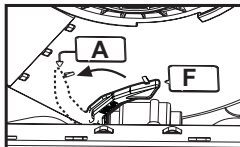

- Utblås-version:** Position A

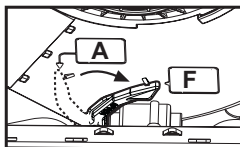

- Återcirkulations-version:** Position F

- Montera tillbaka fettfiltret.
- Utför den elektriska anslutningen av fläkten.

Viktig informasjon

 Gamle apparater er ikke avfallsmateriale uten verdi.

Verdifulle råmaterialer kan brukes igjen ved å gjenvinne gamle apparater.

Før du går til avskaffelse av ditt gamle apparat, gjør det ubrukelig.

Dette apparatet har merket som bekrefter at det er i konformitet med Eu-Direktivet 2002/96/EC om Avskaffelse av Elektrisk og Elektronisk Utstyr (WEEE).

Ved å avskaffe dette produktet på egnet måte bidrar man til å forhindre mulige negative helsemessige konsekvenser for mennesker og miljø, som ellers kan vise seg å forekomme som en konsekvens av uansvarlig avskaffelse av dette produktet .



Symbolet  på produktet, eller på dokumentene som følger med produktet, viser at dette apparatet ikke kan behandles som normalt husholdningsavfall. Tvert imot må det bringes til en gjenvinningsstasjon for elektrisk og elektronisk utstyr.

Avskaffelse av apparatet må utføres i konformitet med lokalt miljøregelverk når det gjelder avskaffelse av avfall.

For videre og mer detaljert informasjon om behandling, gjenbruk og gjenvinning av dette produktet , ber vi deg om å kontakte kompetent myndighet i byen din, ansvarlig myndighet for husholdningsavfall eller butikken hvor du har kjøpt produktet.

 Det nye apparatet ditt er levert med beskyttende forsendelsesemballasje.

Alle materialene i emballasjen er miljøvennlige og kan gjenvinnes.

Vi ber deg vennligst om å bidra til et bedre miljø ved å avskaffe emballasjematerialene på en miljøvennlig måte.

Vi ber deg vennligst om å spørre din forhandler eller lokal myndighet om aktuelle metoder for avskaffelse.

 Ventilatorhetten kan brukes både i sugefunksjon og i filtrerende modalitet.

 Monter alltid ventilatorhetten midt over kokeplatene.

 Minimumsavstanden mellom støtteoverflaten for kokeredskapene på kokeapparatet og undersiden av kjøkkenventilatoren må ikke være på mindre enn **50cm** når det gjelder elektriske komfyrer og **65cm** når det gjelder gasskomfyrer og blandede komfyrer.

 Dersom bruksanvisningen for et gasskokeapparat opererer med en større avstand, må denne overholdes.

Før installasjon

Sugefunksjon

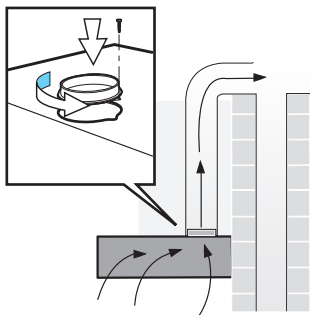

Luften som suges opp evakueres oppover gjennom et ventilasjonsrør eller direkte ut gjennom ytterveggen.

For sugefunksjon må det monteres en kontraventil innvendig i den veggmonterte skorsteinen.

Hvis ingen kontraventil er blitt levert som serieutstyr, må man henvende seg til spesialisert forhandler.

Installasjon av kontraventilen :

- Sett den fjærbelagte kontraventilen i røret for luftevakuering.

 De to lett fjærede deflektorene må være i stand til å bevege seg oppover.

Hvis luften som suges opp evakueres ut i frisk luft må det veggmonteres en teleskopeske til ytterveggen.

- For optimal effektivitet av ventilatorhetten:
- Kort og glatt oppsugningsrør.
- Færrest mulig vinkler på røret.
- Så stor som mulig rørdiameter, og unngå trange vinkler.

Hvis det brukes lange oppsugningsrør, som ikke er glatte, med for mange vinkler og for liten diameter, vil ikke ventilatorhettens oppsugningskapasitet lenger være optimal, og støynivået vil øke.

Runde rør:

Vi anbefaler en intern diameter på:

125 mm.

- Flate rør** må ha en intern tverrseksjon som svarer til den i de runde rørene.
Det må ikke være noen skarpe vinkler.
Ø 125 mm cirka 113 cm² .
- Hvis rørene har forskjellige diametre:**
Bruk en tetningsring med klebe.
- I sugefunksjon** må man forsikre seg om at det er tilstrekkelig tilgang på frisk luft.

Tilkopling av et rør for luftevakuering med en diameter på Ø 125 mm:

- Monter røret direkte på ventilatorhettens hull for luftevakuering.

Filtrerende modalitet

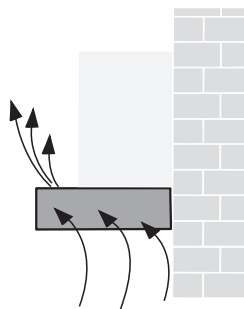

- Med aktivt karbonfilter, hvis det ikke skulle være mulig å bruke ventilatorhetten i sugefunksjon.

 **Komplett installasjonskit er tilgjengelig hos spesialiserte forhandlere.**

De samsvarende kodene for tilbehøret vises på slutten av denne bruksanvisningen.

Elektrisk tilkøpling

Nettspenningen må være i samsvar med den elektriske spenningen som angis på typeskiltet inne i ventilatoren. Hvis det følger med ledningstikk, kobles ventilatoren til en lett tilgjengelig stikkontakt som er godkjent i henhold til gjeldende normer. Hvis det ikke følger med ledningstikk (direkte kobling til elnettet), eller stikkontakten ikke er lett tilgjengelig, må man sette på en godkjent topolet bryter som garanterer fullstendig frakobling fra elnettet i situasjonene som oppstår i kategorien overspenning III, i henhold til installasjonsreglene.

Merk! Før man kobler ventilatoren strømkrets til elnettet og fastslår at alt fungerer korrekt, må man alltid kontrollere at strømledningen er korrekt montert.

Merk! Strømledningen må skiftes ut av autorisert teknisk service eller av en tekniker med lignende kvalifikasjon.

Ventilatoren må kun tilkobles strømuttak som er i henhold til gjeldende forskrifter. Strømuttaket bør være lett tilgjengelig.

- Strømuttaket må ha egen beskyttelseskrets.
- Dersom strømuttaket ikke lenger er tilgjengelig etter installasjonen, må man montere en tilgjengelig strømbryter.

Fast installasjon:

Fast installasjon skal kun utføres av kvalifisert og autorisert personale.

Monter en omnipolar bryter med en kontaktåpning på minst 3 mm, inkludert en "sikkerhetsbryter".

Utskifting av ledningen må kun utføres av produsenten, av servicesenteret eller av kvalifisert og autorisert personale for å unngå eventuelle farer.

Elektriske data:

Apparatets tekniske data befinner seg på etiketten inne i apparatet bak fettfiltrene.

Under reparasjon må man koble apparatet fra strømmettet.

Strømledningens lengde: 1,30 m.

Ventilatoren er i samsvar med EMC-direktivene.

Installasjon

 **Merk!** Ikke koble apparatet til elnettet før installasjonen er helt fullført.

Installasjon under et hengeskap

Med 4 skruer.

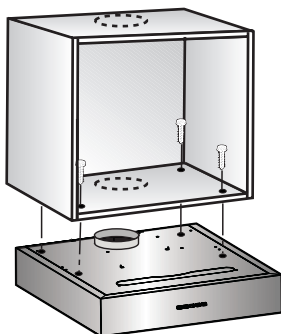

1. Man kan finne dimensjonene på hullene for monteringen på bunnen av hengeskabet, eller ved å plassere en hullsjablong på bunnen.

2. Merk av hullene for monteringen, og lag pilohull med en skruespiss.

Når man bruker ventilatoren med direkte avtrekk ut i friluft (oppover), skal man bore hullet slik at avtrekksrøret kan passere.

I filtrerende modalitet skal man sette i den medleverte korken som lukker avløpshullet.

Dersom det er nødvendig, skal man også bore et hull for passasje av strømledningen.

3. Fjern fettfilteret (se bruksanvisningen).

4. Fest ventilatoren på bunnen av hengeskabet.

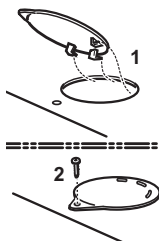

Veggfeste

Med 4 skruer.

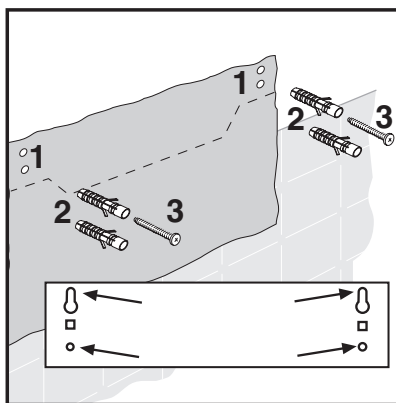

1. Merk av hullene for monteringen.

Dimensjonene er oppført i hullsjablongen.

2. Bor hullene med diameter 8 mm, og sett inn pluggene så åpningene ligger jevnt med veggen.

3. Skru til de øverste skruene (til høyre og til venstre) helt til det er en avstand på cirka 7 mm mellom skruhodet og veggen.

Fjern fettfiltrene (se bruksanvisningen).

I filtrerende modalitet skal man sette i den medleverte korken som lukker avløpshullet.

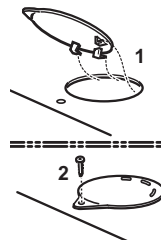

Installasjon

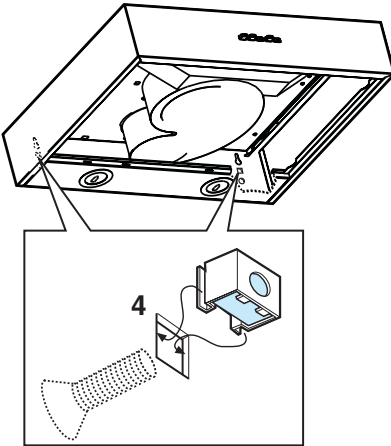

4. Fest mutterne i de firkantede åpningene inne i ventilatorens beholder, og skru helt til bunns de medleverte metriske skruene fra yttersiden.

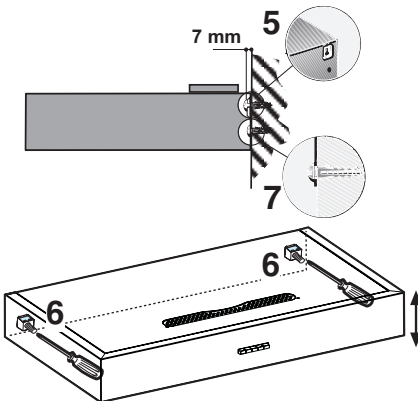

5. Hekt ventilatoren på de øverste skruene.
6. Juster ventilatorens stilling.
7. Sett inn og skru til bunns skruene i de nederste hullene for endelig feste.
- Monter fettfilterne igjen (se bruksanvisningen).

Avsluttende installasjonsoperasjoner

Velg funksjonsmåten:

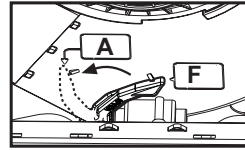

- Sugefunksjon: Posisjon A

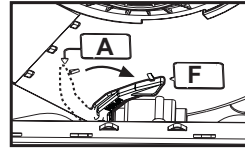

- Filtrerende modalitet: Posisjon F

- Monter fettfilteret igjen.
 Koble ventilatoren til strømmettet.

ärkeitä tietoja



Vanhat laitteet eivät ole arvotonta romua.

Kierrättämällä vanhoja laitteita voidaan saada arvokkaita raaka-aineita.

Ennen hävittämistä tee vanha laitteesi käyttökelvottomaksi.

Tämä laite on merkitty sähkö- ja elektronisten laitteiden hävittämistä koskevan eurooppalaisen direktiivin 2002/96/EC (WEEE) mukaisesti.

Huolehtimalla tämän tuotteen asianmukaisesta hävittämisestä voit vähentää mahdollisia negatiivisia vaikutuksia luontoon tai ihmisten terveyteen, jotka voisivat aiheutua tämän tuotteen hävittämisestä sopimattomasti.

Tuotteessa tai sen mukana tulevissa

asiakirjoissa oleva tunnus osoittaa  että laitetta ei tule käsitellä tavallisena kotitalousjätteenä. Se tulee viedä sopivaan keräyspisteeseen sähkö- ja elektronisten laitteiden kierrätystä varten.

Hävittäminen tulee suorittaa jätteiden käsittelyä koskevien paikallisten ympäristömääräysten mukaisesti.

Jos haluat yksityiskohtaisempia tietoja tuotteen käsittelystä, palautuksesta ja kierrätyksestä, pyydämme ottamaan yhteyttä kaupunkisi viranomaisiin, jätehuoltoon tai liikkeeseen, josta tuote on ostettu.



Uusi laitteesi on pakattu suojaavaan kuljetuspahviin.

Kaikki pakkausmateriaalit ovat ympäristöystävällisiä ja kierrätyskelpoisia.

Auta turvaamaan parempi ympäristö hävittämällä pakkausmateriaalit luontoa kunnioittaen.

Kysy jälleenmyyjältäsi tai paikallisilta viranomaisilta tietoja käytössä olevista jätteenhävitystavoista.



Liesituuletinta voidaan käyttää poistoilma- tai kiertoilmaversiona.



Asenna liesituuletin aina keittotason keskiosan yläpuolelle.



Lieden keittotason tukipinnan ja keittiötuulettimen alimman osan välinen minimietäisyys on oltava vähintään **50cm** sähköliesien osalta ja **65cm** kaasu- ja sekaliesien osalta.



Jos kaasulieden käyttöohjeissa vaaditaan suurempi etäisyys, on se otettava huomioon.

Ennen asennusta

Poistoilmaversio:

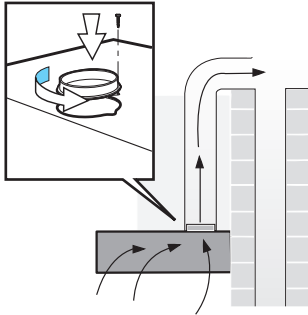

Poistoilma ohjataan ylös tuuletuskanavaa pitkin tai suoraan ulkoilmaan ulkoseinän lävitse.

Poistoilmaversiona käyttöä varten tulee asentaa takaiskuventtiili seinätuuletusrasian sisälle.

Jos takaiskuventtiiliä ei ole toimitettu liesituulettimen mukana, se voidaan hankkia erikoisliikkeestä.

Takaiskuventtiilin asennus:

- Kytke takaiskuventtiili ilmaputkeen.



Kahden kevyesti jousitetun läpän täytyy voida liikkua ylöspäin.

Jos poistoilma ohjataan ulos, on ulkoseinään asennettava teleskooppinen seinärasia.

- Liesituulettimen parhaan mahdollisen toiminnan takaamiseksi:
- Lyhyt, sileä ilman poistoputki.
- Mahdollisimman suora putki.
- Lämpimältä suurin mahdollinen putki ilman ahtaita mutkia.

Jos käytetään pitkiä, ei sileäpintaisia, liian mutkaisia tai läpimitaltaan liian pieniä poistoputkia, tuulettimen imukyky ei ole enää paras mahdollinen ja laitteen melutaso nousee.

Pyöreät putket:

Suosittelemme sisäiseksi läpimitaksi: **125 mm.**

- Litteiden kanavien** sisäisen poikkileikkauksen tulee vastata arvoltaan pyöreiden putkien poikkileikkausta.

Ei tule käyttää teräviä kulmia.

Ø 125 mm noin 113 cm²

- Jos putkien läpimitat eroavat toisistaan:**
Käytä tiivistenauhaa.
- Tarkista **poistoilmaversiossa** riittävä ilmanvaihto.

Lämpimältä Ø 125 mm ilmanpoistoputken liittäminen:

- Asenna putki suoraan tuulettimen ilmanpoistoaukkoon.

Kiertoilmaversio

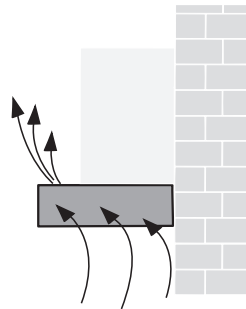

- Aktiivihiihisuodattimilla, jos poistoilmaversio ei ole mahdollinen.



Täydellinen asennussarja ja varasuodattimia voidaan hankkia **erikoisliikkeistä.**

Vastaavat lisävarusteiden numerokoodit löytyvät näiden käyttöohjeiden lopusta.

Sähköliitäntä

Verkon jännitteen on oltava sama kuin tuulettimen sisäpuolella olevassa tyyppikilvessä ilmoitettu jännite. Jos laitteessa on pistoke, liitä tuuletin voimassaolevien normien mukaiseen pistorasiaan, joka sijaitsee sellaisessa paikassa, että siihen pääsee käsiksi. Jos laitteessa ei ole pistoketta (suora liitos verkkoon) tai pistoke ei ole sellaisessa paikassa että siihen pääsee käsiksi, käytä normien mukaista kaksinapaista katkaisijaa, jolla varmistetaan että laite saadaan kokonaan irti sähköverkosta, jos ylijännite kategoria on III, asennussääntöjen mukaisesti.

Huomio! tarkista aina, että verkkokaapeli on asennettu oikealla tavalla ennen kuin yhdistät tuulettimen sähköverkkoon ja tarkistat että se toimii oikein.

Huomio! Riskien välttämiseksi virransyöttöjohdon voi vaihtaa ainoastaan valtuutettu tekninen tuki.

Laitteen voi yhdistää ainoastaan normien mukaiseen pistorasiaan. Pistorasian täytyisi sijaita sellaisessa paikassa, että siihen pääsee käsiksi.

- Pistorasialla on oltava oma suojapiiri.
- Jos pistorasia ei asennuksen jälkeen ole enää sellaisessa paikassa, että siihen pääsee käsiksi, on liitokseen laitettava katkaisija.

Kiinteä asennus:

Kiinteän asennuksen voi suorittaa ainoastaan ammattitaitoinen ja valtuutettu henkilö.

Varaa laitteeseen moninapainen virrankatkaisin, jonka kontaktiväli on vähintään 3 mm ja jossa on "häätäseiskytkin".

Turvallisuussyistä johdon voi vaihtaa ainoastaan laitteen valmistaja, tekninen tuki tai ammattitaitoinen ja valtuutettu henkilö.

Sähkötiedot:

Tekniset tiedot löytyvät laitteen sisäpuolella olevasta tyyppikilvestä rasvasuodattimien takaa.

Irrota tuuletin sähköverkosta korjaustöiden ajaksi.

Sähköjohdon pituus 1.30 m.

Tuuletin on EMC direktiivin mukainen.

Asennus

 **Huomio !** Älä yhdistä laitetta sähköverkkoon ennenkuin asennus on täysin valmis.

Asennus kaapin alle

4 ruuvilla

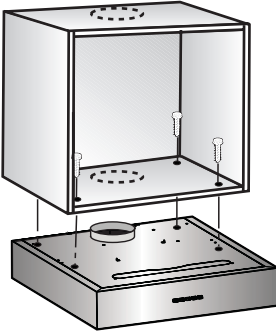

1. Asennusreikien mitat löytyvät ripustetun kaapin pohjalta tai asettamalla porausmallin kaapin pohjalle.
2. Merkitse asennusreiät ja tee ohjausreiät leikkurilla.
Ulkoisen poiston mallissa (ylöspäin) tee reikä poistoputkea varten.

Sulje kiertoilmaversiossa poistoaukon suu laitteen mukana tuleva korkilla.

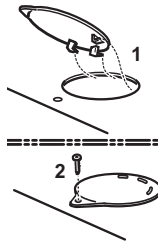

- Tee myös (jos tarpeen) sähköjohtoa varten tarvittava reikä.
3. Irrota rasvasuodatin (katso Käyttöohjeet).
 4. Kiinnitä tuuletin kaapin pohjaan.

Kiinnitys seinään

Neljällä ruuvilla.

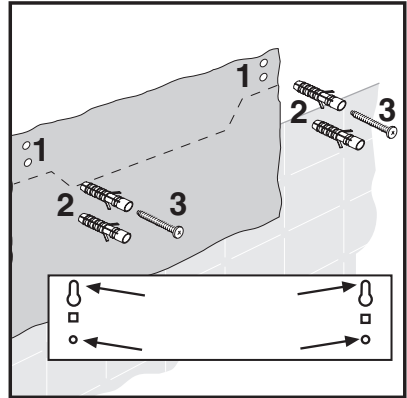

1. Merkitse asennusreiät.
Mitat löytyvät porausmallista.
 2. Tee läpimitaltaan 8 mm reiät ja laita tulpat seinään kiinni.
 3. Kiristä ylempiä ruuveja (oikealla ja vasemmalla) niin paljon, että ruuvin pään ja seinän väliin jää noin 7 mm rako.
- Irrota rasvasuodattimet (katso Käyttöohjeet).

Sulje kiertoilmaversiossa poistoaukon suu laitteen mukana tuleva korkilla.

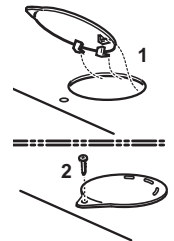

Asennus

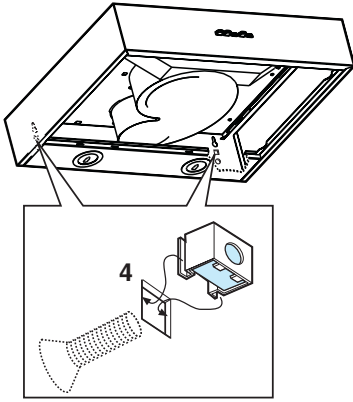

4. Kiinnitä mutterit tuuletinkotelon sisäpuolelle neliskulmisiin aukkoihin ja ruuvaa laitteen mukana tulevat metriruuvit kokonaan kiinni ulkopuolelta käsin.

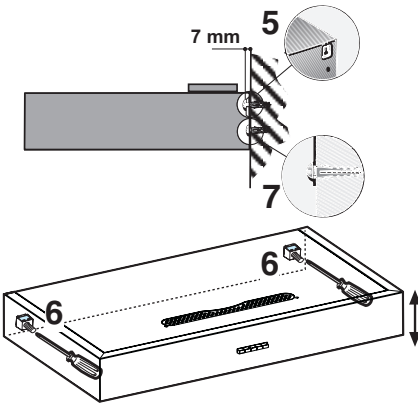

5. Ripusta tuuletin ylempiin ruuveihin.
6. Säädä tuulettimen asento.
7. Laita lopullista kiinnitystä varten tarvittavat ruuvit alempiin reikiin ja ruuvaa ne tiukasti kiinni.
- Laita rasvasuodattimet takaisin paikalleen (katso Käyttöohjeet).

Asennuksen loppuvaiheet

Valitse toimintaversio:

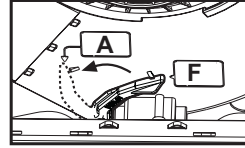

- Poistoilmaversio: Sijainti A

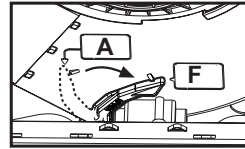

- Kiertoilmaversio: Sijainti F

- Laita rasvasuodatin takaisin paikalleen.
 Liitä tuuletin sähköverkkoon.

Vigtige oplysninger

 Gamle apparater består ikke af materialer uden værdi.

Der kan indvindes værdifulde råmaterialer ved genbrug af gamle apparater.

Før det gamle apparat bortskaffes, skal man sørge for, at det ikke kan anvendes til det oprindelige formål igen.

Dette apparat er mærket i overensstemmelse med det Europæiske Direktiv 2002/96/EC om affald af elektronisk og elektrisk udstyr (WEEE).

Hvis dette produkt bortskaffes på den korrekte måde, vil man medvirke til at forebygge muligheden for negativ indflydelse på miljøet og den almindelige sundhedstilstand, som derimod kan finde sted som følge af forkert bortskaffelse af dette produkt.



Symbolet  på produktet, eller i de dokumenter der ledsager produktet, viser at dette apparat ikke må behandles som almindeligt husholdningsaffald. Apparatet skal derimod indleveres ved centre til genbrug af elektrisk og elektronisk udstyr.

Apparatet skal under alle omstændigheder bortskaffes i overensstemmelse med den gældende lokale lovgivning til miljøbeskyttelse og fjernelse af affald.

For yderligere oplysninger om behandling og genbrug af dette produkt, bedes man rette henvendelse til de ansvarlige lokale myndigheder, til det lokale renovationsselskab eller til den forretning, hvor produktet er købt.

 Apparatet leveres i en speciel emballage til beskyttelse under forsendelsen.

Alle materialer anvendt til emballagen er miljøbeskyttende og kan genbruges.

Vær venligst medvirkende til at beskytte miljøet ved at bortskaffe emballagen korrekt.

Spørg venligst den lokale forhandler eller de lokale myndigheder om de aktuelle genbrugsmetoder.

 Emhætten kan anvendes i den sugende eller den filtrerende udgave.

 Montér altid emhætten midt over kogepladen.

 Minimumsafstanden mellem beholdernes støtteoverflade på komfuret og den nederste del af emhætten må ikke være under **50cm** ved elektriske kogeplader, og ikke under **65cm** ved gasblus eller komfurer med både gasblus og elektriske kogeplader.

 Hvis gaskomfurets vejledning angiver en større afstand, skal dette overholdes.

Før installering

Sugende funktion

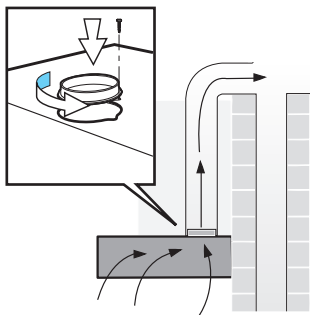

Den sugede luft føres opad gennem en ventilationskanal eller direkte udenfor gennem ydervæggen.

Ved funktion i den sugende udgave skal der monteres en kontraventil internt i ventilationskorstenen på væggen.

Hvis der ikke er leveret nogen kontraventil sammen med produktet, bedes man kontakte en specialiseret forhandler.

Installering af kontraventilen:

- Pres kontraventilen på plads i røret til udledning af luften.

 De to lettere affjedrede deflektorer skal være i stand til at bevæge sig opad.

Hvis den udsugede luft føres udenfor, skal der monteres en vægteleskopkasse på ydermuren.

- For optimal effektivitet af emhætten:
- Et kort og glat udsugningsrør.
- Så få buer på slangen som muligt.
- Så stor en rørdiameter som muligt, og undgå skarpe bøjninger.

Hvis der anvendes lange – og ikke glatte - rør til udsugning af luften, med for mange bøjninger eller en for lille diameter, vil emhættens sugeevne ikke være optimal, og der vil være mere støj.

Runde rør:

Vi anbefaler en intern diameter på:
125 mm.

- Flade rør** skal have et internt tværsnit der svarer til de runde rørs tværsnit.

Der må ikke være skarpe bøjninger.

Ø 125 mm cirka 113 cm² .

- Hvis rørene har forskellige diametre:**

Anvend en klæbebepakning.

- På den sugende funktionsmåde** skal man sørge for, at der er passende tilførsel af frisk luft.

Tilslutning af et rør til luftaftræk med en diameter på Ø 125 mm:

- Monter røret direkte på luftudgangshullet på emhætten.

Filtrende funktion

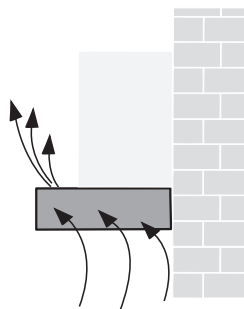

- Med aktivt kulfilter, hvis det ikke er muligt at lade emhætten fungere på den sugende funktion.

 Hos **specialiserede forhandlere** kan man købe et sæt til installering.

I slutningen af denne vejledning findes en oversigt over de forskellige reservedelsnumre.

Elektrisk tilslutning

Netspændingen skal svare til spændingen vist på typeskiltet internt i emhætten. Hvis emhætten er udstyret med et stik, skal emhætten tilsluttes en let tilgængelig stikkontakt, der er i overensstemmelse med de gældende standarder. Hvis emhætten ikke er udstyret med et stik (direkte tilslutning til elnettet), eller hvis stikket ikke findes i et let tilgængeligt område, skal der monteres en topolet afbryderkontakt i overensstemmelse med standarderne, der sørger for fuld afbrydelse fra elnettet i tilfælde af forhold i overspændingskategori III, og i overensstemmelse med reglerne for elektriske installationer.

Obs: undersøg altid, at netkablet er blevet monteret rigtigt, før emhættens kredsløb tilsluttes forsyningsnettet og der udføres kontrol af korrekt funktion.

Obs: forsyningsledningen må udelukkende udskiftes af den autoriserede tekniske service, så alle risici kan undgås.

Emhætten må kun tilsluttes til en stikkontakt i overensstemmelse med reglerne. Stikkontakten skal være let tilgængelig.

- Stikkontakten skal være udstyret med et tilhørende beskyttelseskredsløb.
- Hvis stikkontakten ikke længere kan nås efter installation, skal man sørge for at indsætte en speciel afbryderanordning i forbindelsen.

Fast installering:

Den faste installering må kun udføres af en kompetent og autoriseret tekniker.

Sørg for at der findes en alpolet afbryder med åbning mellem kontakterne på mindst 3 mm sammen med en fejlstrømsafbryder.

Udskiftning af kablet må udelukkende udføres på fabrikken og hos servicecenteret, eller af en kompetent og autoriseret tekniker, så eventuelle faresituationer kan undgås.

Elektriske data:

Apparatets tekniske data er skrevet på etiketten med karakteristika internt i apparatet bag fedtfilterne.

Ved reparation skal emhætten afbrydes fra elnettet.

Forsyningskablets længde: 1,30 m.

Emhætten er i overensstemmelse med EMC-direktiverne.

Installering

⚠ Pas på! apparatet må ikke tilsluttes elnettet før installeringen er helt tilendebragt.
Denne emhætte er udelukkende udviklet til montering på vægge.

Installation under en hyld

Med 4 skruer.

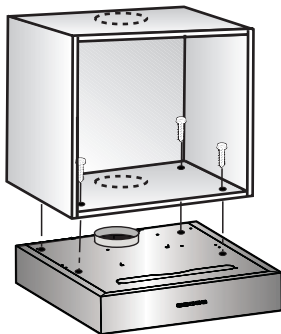

1. Hullernes dimension til montering kan man finde på basis af den ophængte hyld eller ved at anbringe en hulskabelon på basen.
2. Tegn hullerne til montering og lav førehullerne med en pren.
I udgaven med ekstern udledning (opad mod) skal man lave et hul til passage af udledningsrøret.

Anbring den medfølgende prop til lukning af udledningshullet på udgaven med filtrerende funktion.

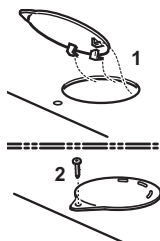

Lav også (hvis det er nødvendigt) hullet til passage af den elektriske ledning.

3. Fjern fedtfilteret (se Brugerinstruktionerne).
4. Fastsæt emhætten ved bunden af hylden.

Fastgøring til en væg

Med 4 skruer.

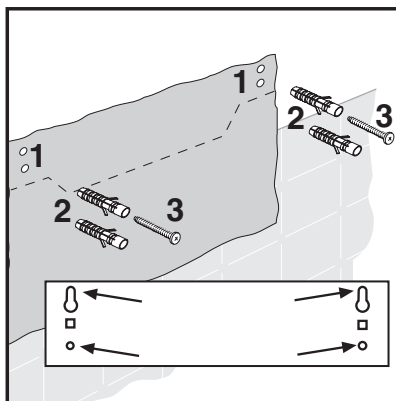

1. Afmærk monteringshullerne.
Dimensionerne kan findes på boreskabelonen.
 2. Bor huller med diameter på 8 mm, og indsæt propperne, så de er i samme niveau som væggen.
 3. Inddrej de øverste skruer (til højre og venstre), så der efterlades et mellemrum på cirka 7 mm mellem skruens hoved og væggen.
- Fjern fedtfilteret (læs venligst brugervejledningen).

Anbring den medfølgende prop til lukning af udledningshullet på udgaven med filtrerende funktion.

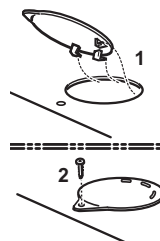

Installering

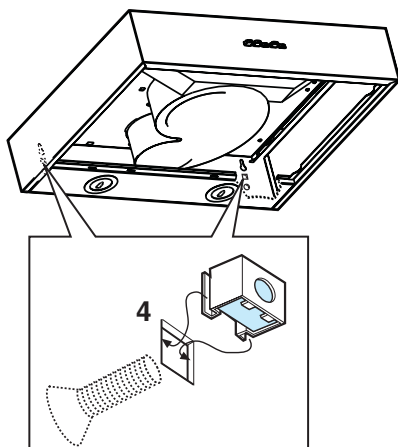

4. Fastgør møtrikkerne internt i enhættens kasse på de firkantede slidser, og drej de medfølgende metriske skruer helt ind fra ydersiden.

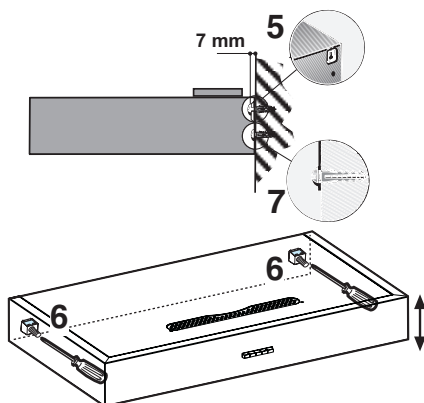

5. Hæng enhætten op på de øverste skruer.
6. Juster enhættens stilling.
7. Indsæt og stram skruerne i de nederste huller helt i bund til definitiv fastgøring.
- Genmonter fedtfilterne (læs venligst brugervejledningen).

De sidste installationsoperationer

Vælg funktionsudgave:

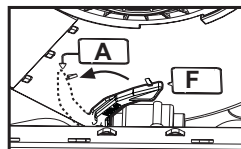

- Sugende funktion: Position A

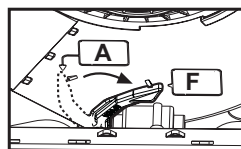

- Filtrerende funktion: Position F

- Genmonter fedtfilteret.
- Tilslut enhætten strømforsyningen.

Προσοχή

 Οι παλιές οικιακές συσκευές δεν είναι άχρηστα αντικείμενα

Οι χρήσιμες πρώτες ύλες μπορεί να ξαναχρησιμοποιηθούν, ανακυκλώνοντας παλαιότερες συσκευές.

Πριν να πετάξετε την παλιά συσκευή σας, αχρηστεύστε την.

Αυτή η συσκευή φέρει σήμανση σύμφωνα με την Ευρωπαϊκή οδηγία 2002/96/ΕΕ σχετικά με τα Απορριπτόμενα Ηλεκτρικά και Ηλεκτρονικά Εξαρτήματα (WEEE).

Εξασφαλίζοντας ότι το προϊόν αυτό απορρίπτεται σωστά, θα βοηθήσετε στην πρόληψη πιθανών αρνητικών επιπτώσεων για το περιβάλλον και την ανθρώπινη υγεία.

Το σύμβολο  πάνω στο προϊόν, ή στα

έγγραφα που συνοδεύουν το προϊόν, υποδεικνύει ότι αυτή η συσκευή δεν μπορεί να θεωρηθεί οικιακό απόρριμμα αλλά θα πρέπει να παραδοθεί στο κατάλληλο σημείο περισυλλογής για την ανακύκλωση των ηλεκτρικών και ηλεκτρονικών εξαρτημάτων. Ανακυκλώστε το τηρώντας την τοπική νομοθεσία για την διάθεση των απορριμμάτων. Για πιο λεπτομερείς πληροφορίες σχετικά με την επεξεργασία, την περισυλλογή και την ανακύκλωση αυτού του προϊόντος, παρακαλούμε επικοινωνήστε με το αρμόδιο τοπικό γραφείο, την τοπική σας υπηρεσία αποκομιδής οικιακών απορριμμάτων ή το κατάστημα όπου αγοράσατε αυτό το προϊόν.

 Δεχτήκατε το καινούριο σας μηχάνημα συσκευασμένο σε προστατευτικό χαρτόνι.

Όλα τα υλικά συσκευασίας είναι οικολογικά και ανακυκλώσιμα.

Σας παρακαλούμε να βοηθήσετε στην διατήρηση ενός καθαρού περιβάλλοντος ανακυκλώνοντας τα υλικά της συσκευασίας.

Για πιο λεπτομερείς πληροφορίες αναφορικά με την ανακύκλωση αυτού του προϊόντος, παρακαλούμε επικοινωνήστε με το αρμόδιο τοπικό γραφείο, ή το κατάστημα όπου αγοράσατε αυτό το προϊόν.

 Ο απορροφητήρας μπορεί να χρησιμοποιηθεί για την χρήση τόσο της εξωτερικής αποβολής των ατμών όσο για την εσωτερική τους ανακύκλωση.

 Τοποθετήστε τον απορροφητήρα ακριβώς πάνω από το κέντρο της επιφάνειας μαγειρέματος.

 Η ελάχιστη απόσταση μεταξύ της επιφάνειας βάσης των δοχείων στο σύστημα μαγειρέματος και του κατώτερου μέρους του απορροφητήρα κουζίνας δεν πρέπει να είναι μικρότερη των **50εκ.** στην περίπτωση ηλεκτρικών κουζινών και των **65εκ.** στην περίπτωση κουζινών υγραερίου ή μικτών.

 Εάν οι οδηγίες εγκατάστασης του συστήματος ψησίματος με υγραέριο καθορίζουν μια μεγαλύτερη απόσταση, πρέπει να την λάβετε υπόψη σας.

Πριν από την εγκατάσταση

Μοντέλο εξωτερικής εκκένωσης ατμών

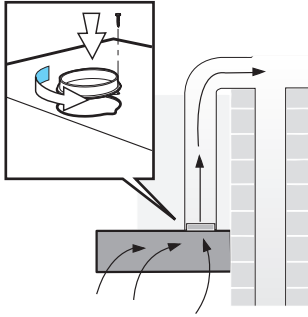

Οι ατμοί του μαγειρέματος αποβάλλονται μέσω σωληνώσεων προς τα πάνω ή απευθείας προς τον εξωτερικό χώρο μέσω ειδικής εξόδου στον τοίχο.

Για να λειτουργήσει κανονικά το συγκεκριμένο μοντέλο εξωτερικής εκκένωσης ατμών έχει ανάγκη από την εγκατάσταση της βαλβίδα αντεπιστροφής στο εσωτερικό του κιβωτίου εξαερισμού.

Εάν η βαλβίδα αντεπιστροφής δεν περιέχεται στην συσκευασία του απορροφητήρα, μπορείτε να την αποκτήσετε από οποιοδήποτε ειδικευμένο κατάστημα.

Εγκατάσταση της βαλβίδα αντεπιστροφής:

- Εγκαταστήστε την βαλβίδα αντεπιστροφής στο εσωτερικό του σωλήνα εξαερισμού.
- ⚠ Βεβαιωθείτε ότι η βαλβίδα μπορεί να ανοίξει χωρίς προβλήματα.

Εάν αποφασίσετε να αποβάλλετε τους ατμούς μαγειρέματος απευθείας στον εξωτερικό χώρο, εγκαταστήστε ένα τηλεσκοπικό κουτί στον εξωτερικό τοίχο.

Για να έχετε μια άριστη απόδοση του απορροφητήρα:

- Χρησιμοποιήστε μικρών διαστάσεων και λείο σωλήνα εξαερισμού
- Χρησιμοποιήστε σωλήνα με όσο δυνατόν λιγότερες γωνίες.
- Χρησιμοποιήστε σωλήνα μεγάλης διαμέτρου και χωρίς γωνίες.

Εάν χρησιμοποιείτε σωλήνα εξαερισμού μεγάλων διαστάσεων, τραχύ, με πολλές γωνίες ή μικρής διαμέτρου, το ποσοστό απορρόφησης θα μειωθεί και θα έχετε αύξηση του θορύβου.

□ Στρογγυλοί σωλήνες

Συμβουλευόμαστε εσωτερική διάμετρο 125 χιλ.

Σωλήνες επίπεδης επιφάνειας (πχ τετράγωνο) πρέπει να έχουν διαστάσεις εσωτερικής τομής όχι μικρότερες από την διάμετρο των στρογγυλών .

Αποφεύγετε τη δημιουργία ορθής γωνίας Ø 125 χιλ. αντιστοιχεί σε 113cm²

- **Εάν οι σωλήνες έχουν διαφορετικές διαμέτρους:** χρησιμοποιήστε κολλητική ταινία για να ενώσετε τα σημεία ένωσης.
- **Για μοντέλα εξωτερικού εξαερισμού** βεβαιωθείτε ότι υπάρχει κατάλληλος αερισμός στην κουζίνα.

Συνδέστε τον σωλήνα εξαερισμού ø 125 χιλ:

- Συνδέστε απευθείας τον σωλήνα στην έξοδο αέρα του απορροφητήρα.

Μοντέλο εσωτερικής ανακύκλωσης ατμών

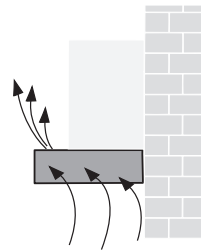

- Με φίλτρο ενεργού άνθρακα, εάν δεν προβλέπεται η εξωτερική εκκένωση.

⚠ Το σετ εγκατάστασης μπορεί να ζητηθεί από τα ειδικά σημεία μεταπώλησης.

Οι αντίστοιχοι κωδικοί παραγγελίας των ανταλλακτικών βρίσκονται στο τέλος του παρόντος φυλλαδίου.

Ηλεκτρική εγκατάσταση

Η παρεχόμενη τάση του ρεύματος πρέπει να αντιστοιχεί στην τάση που προβλέπεται από την ειδική ετικέτα που βρίσκεται στο εσωτερικό του απορροφητήρα. Εάν παρέχεται πρίζα, συνδέστε την με μία κοντινή παροχή ρεύματος που πληρεί τους κανονισμούς των αρμόδιων τοπικών αρχών. Εάν δεν παρέχεται πρίζα (απευθείας σύνδεση με το ρεύμα) ή η πρίζα δεν είναι σε προσιτή ζώνη, εφαρμόστε έναν διπολικό διακόπτη ώστε να πληρεί τους κανόνες ασφαλείας και απαγκίστρωσης του συστήματος σε περίπτωση υπέρτασης III, σύμφωνα με τις οδηγίες και τους κανόνες εγκαταστάσεως.

Προσοχή! πριν επανασυνδέσετε το κύκλωμα του απορροφητήρα στην κεντρική παροχή και ελέγξετε την σωστή λειτουργία του, βεβαιωθείτε ότι το καλώδιο έχει τοποθετηθεί σωστά.

Προσοχή! Η αντικατάσταση του καλωδίου παροχής πρέπει να πραγματοποιηθεί από την εξουσιοδοτημένη τεχνική υπηρεσία ή από εξειδικευμένο τεχνικό.

Συνδέστε τον απορροφητήρα αποκλειστικά με παροχή ρεύματος που βρίσκεται σε προσιτή ζώνη και πληρεί τους κανονισμούς των αρμόδιων τοπικών αρχών.

- Η παροχή ρεύματος πρέπει να έχει αυτόματο κύκλωμα προστασίας.
- Εάν μετά την εγκατάσταση ο απορροφητήρας βρίσκεται μακριά από την παροχή ρεύματος, εγκαταστήστε έναν διακόπτη.

Μόνιμη σύνδεση:

Η μόνιμη σύνδεση μπορεί να γίνει αποκλειστικά από ειδικευμένο προσωπικό. Προβλέπει διπολικό διακόπτη με άνοιγμα επαφών τουλάχιστον 3 χιλ, συμπεριλαμβανομένου του 'αυτόματου διακόπτη'.

Η αντικατάσταση του καλωδίου πρέπει να γίνεται αποκλειστικά από τον κατασκευαστή, από προσωπικό τεχνικής βοήθειας ή από εξουσιοδοτημένο και κατάλληλα εξειδικευμένο προσωπικό για την αποφυγή πιθανών κινδύνων.

Τεχνικές πληροφορίες:

Οι τεχνικές πληροφορίες του μηχανήματος βρίσκονται σε ειδική πινακίδα στο εσωτερικό, πίσω από τα φίλτρα λίπους.

Σε περίπτωση επισκευής αποσυνδέστε τον απορροφητήρα από το ρεύμα.

Μήκος καλωδίου τροφοδοσίας: 1,30 μέτρα

Ο απορροφητήρας πληρεί τις προϋποθέσεις ECM.

Εγκατάσταση

⚠ Προσοχή! Μην συνδέσετε τον απορροφητήρα με το ρεύμα εάν η εγκατάσταση δεν έχει τελειώσει.

Εγκατάσταση κάτω από έπιπλο

Με 4 βίδες

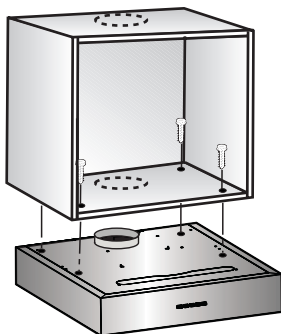

1. Οι διαστάσεις των οπών εγκατάστασης βρίσκονται στην βάση του επίπλου ή τοποθετώντας ένα προσχέδιο τρυπήματος στην βάση.
2. Σημαδέψτε τα σημεία οπής και τρυπήστε ελαφρά με κατάλληλο εργαλείο.
Στο μοντέλο απορροφητήρα με εξαερισμό (προς τα πάνω) κάντε την οπή εκεί όπου θα περάσετε τον σωλήνα εξαερισμού.

Στο μοντέλο απορροφητήρα με εσωτερική ανακύκλωση, βάλτε την παρεχόμενο κάλυψη της οπής εξαερισμού

- ❑ Εάν προβλέπεται κάντε την οπή για το σημείο περάσματος ηλεκτρικών καλωδίων.
3. Αφαιρέστε το φίλτρο λίπτος (δες σχετικές οδηγίες χρήσης).
 4. Βιδώστε τον απορροφητήρα κάτω από το έπιπλο.

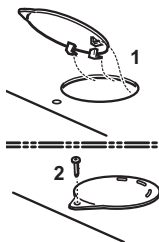

Εγκατάσταση σε τοίχο

Με 4 βίδες.

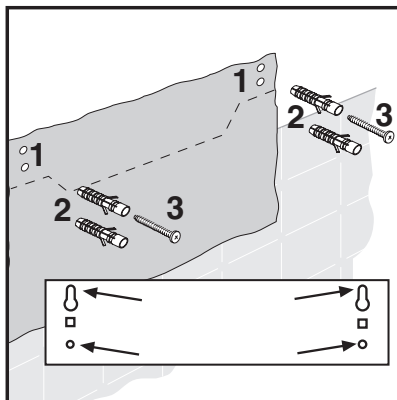

1. Σημαδέψτε τα σημεία όπου θα τρυπήσετε. Οι διαστάσεις βρίσκονται στο προσχέδιο τρυπήματος
 2. Τρυπήστε με διάμετρο 8 χιλ. και βάλτε τα ούπα στερέωσης στον τοίχο.
 3. Βιδώστε τις ανώτερες βίδες (δεξιά και αριστερά) μέχρι η απόσταση μεταξύ βίδας και τοίχου να είναι 7 χιλ..
- ❑ Αφαιρέστε τα φίλτρα λίπτους (δες και οδηγίες χρήσεως).

Στο μοντέλο απορροφητήρα με εσωτερική ανακύκλωση, βάλτε την παρεχόμενο κάλυψη της οπής εξαερισμού

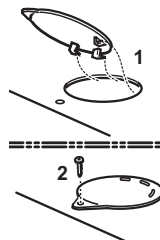

Εγκατάσταση

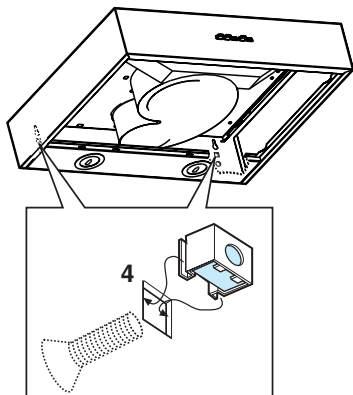

4. Βιδώστε τις βίδες στο εσωτερικό της κάσας του απορροφητήρα στις τετράγωνες οπές και εξωτερικά βιδώστε τελείως τις παρεχόμενες βίδες.

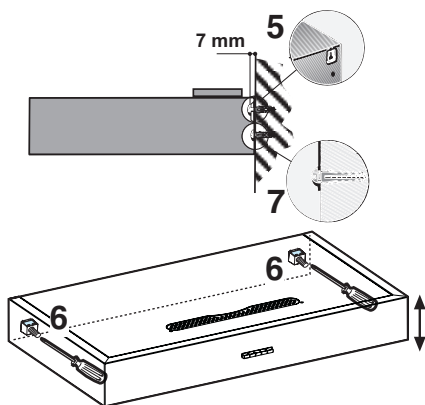

5. Στερεώστε τον απορροφητήρα στις ανώτερες βίδες.
6. Κανονίστε την θέση του απορροφητήρα
7. Βάλτε και βιδώστε καλά τις βίδες στις κατώτερες οπές για την τελική εγκατάσταση.
- Μοντάρετε το φίλτρο λίπους (δες οδηγίες χρήσης)

Τελικές οδηγίες εγκατάστασης

Επιλέξτε το μοντέλο χρήσης:

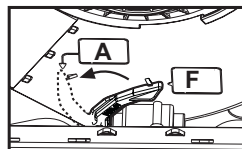

- Μοντέλο εξαερισμού: θέση A

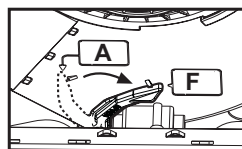

- Μοντέλο εσωτερικής ανακύκλωσης: θέση F

- Επανασυνδέστε το φίλτρο λίπους.
 Συνδέστε τον απορροφητήρα με το ηλεκτρικό ρεύμα.

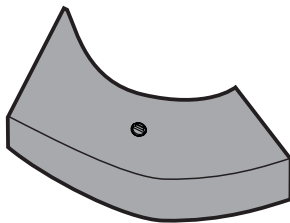
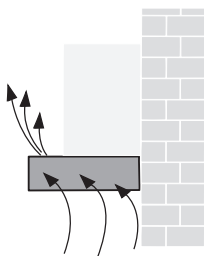

LZ24000

EAN 4242 00 343 6509

Starterset für Umluftbetrieb

**Circulating-air mode -
complete installation set**

**Mode Air recyclé - Kit de
montage**

**Recirculatie kap
complete installatie set**

**Versione a riciclo interno
Kit di installazione**

**Modalidad aire reciclada,
completo de instalacion**

**Modalidade ar reciclado,
completo de instalação.**

**Starter sæt
til intern recirkulation**

**Starter kit
För intern återcirkulation**

**Starter kit
sisäilman kierrätystä varten**

**Starter kit
for innvendig resirkulasjon**

**Μοντέλο εσωτερικής
ανακύκλωσης Σέτ
εγκατάστασης**

Siemens-InfoLine (Mo.-Fr.: 8.00-18.00 Uhr erreichbar)

Für Produktinformationen sowie Anwendungs- und Bedienungsfragen:

Tel.: **01805 213413** oder unter **siemens-infoline@bshg.com**

0,14 €/Min. aus dem Festnetz der T-Com, Mobil gegebenenfalls abweichend.

Nur für Deutschland gültig!

Online-Shop: **www.siemens-eshop.com**